



**EHF96547SW**

**Օգտվողի ձեռնարկ**  
Աղյուսակ

**HY 2**

**Қолдану туралы  
нұсқаулары**  
Пісіру алаңы

**KK 18**

**Колдонуучу нускамасы**  
Тамак жасаган плитанын  
үстү

**KY 35**

**Инструкция по  
эксплуатации**  
Варочная панель

**RU 52**

**Інструкція**  
Варильна поверхня

**UK 70**



**Electrolux**



[electrolux.com/register](http://electrolux.com/register)

## ՄԵՆՔ ՄՏԱԾՈՒՄ ԵՆՔ ՁԵՐ ՄԱՍԻՆ

Շնորհակալ ենք Electrolux սարքը գնելու համար: Դուք ընտրել եք այն սարքը, որն ստեղծվել է մասնագիտական փորձառության և նորարարության տասնամյակների հիման վրա: Ձեր հանգստությունն ապահովելու համար ստեղծվել է այս հարտարամիտ և նորածե սարքը: Այսպիսով, ամեն անգամ այս սարքից անվտանգ կերպով օգտվելիս կստանաք ամենավաղ արդյունքը:

Բարի գալուստ Electrolux:

### ԱՅՑՅԵԼՔ ՄԵՐ ԻՆՏԵՐՆԵՏԱՅԻՆ ԿԱՅՔԸ.



Գտեք օգտագործման վերաբերյալ խորհուրդներ, Ելակետային օգնություններ, անսարքությունների վերացման մասնագետ, տեխնիկական սպասարկման և վերանորոգման վերաբերյալ տեղեկատվություն՝ [www.electrolux.com/support](http://www.electrolux.com/support)



Գրանցեք ձեր սարքն այլևի լավ սպասարկում ստանալու համար. [www.registerelectrolux.com](http://www.registerelectrolux.com)



Ձեր սարքի համար գնեք օժանդակ պարագաներ, լրացուցիչ փոխարկիչ մասնիկներ և օրիգինալ պահեստամասեր. [www.electrolux.com/shop](http://www.electrolux.com/shop)

## ՀԱՃԱԽՈՐԴՆԵՐԻ ՍՊԱՍԱՐԿՄԱՆ ԿԵՆՏՐՈՆ

Միշտ օրիգինալ պահեստամասեր օգտագործեք:

Լիազորված սպասարկման կենտրոնի հետ կապվելիս համոզվեք, որ առկա են հետևյալ տվյալները՝ Մոդելը, PNC, Սերիալային համարը:

Այս տեղեկությունները կարելի է գտնել տեխնիկական տվյալների աղյուսակում:

Ձգուճացում / Նախազգուճացում՝ անվտանգության մասին տեղեկություններ

Հնդհանուր տեղեկություններ և խորհուրդներ

Բնապահպանական տեղեկություններ

Սույն փաստաթուղթը չպետք է փոփոխվի առանց նախնական ծանուցման.

## ԲՈՎԱՆԴԱԿՈՒԹՅՈՒՆ

1. ՏԵԼԵԿՈՒԹՅՈՒՆՆԵՐ ՏԵԽՆԻԿԱԿԱՆ ԱՆՎՏԱՆԳՈՒԹՅԱՆ ՄԱՍԻՆ.....	2
2. ԱՆՎՏԱՆԳՈՒԹՅԱՆ ՀՐԱՀԱՆԳՆԵՐ.....	5
3. ՏԵԼԱԴՐՈՒՄ.....	7
4. ԱՐՏԱԴՐԱՆՔԻ ՆԿԱՐԱԳՐՈՒԹՅՈՒՆԸ.....	8
5. ԱՄԵՆՈՐԹԱ ՕԳՏԱԳՈՐԾՈՒՄ.....	10
6. ՀՐԱՀԱՆԳՆԵՐ ԵՒ ԽՈՐՀՈՒՐԴՆԵՐ.....	13
7. ԽՆԱՄՔ ԵՒ ՄԱՔՐՈՒՄ.....	14
8. ԽԱՓԱՆՈՒՄՆԵՐԻ ՀԱՅՏՆԱԲԵՐՈՒՄ.....	14
9. ՏԵԽՆԻԿԱԿԱՆ ՏՎՅԱԼՆԵՐ.....	16
10. ԻՆԵՐԳԱՐԻԹՅՈՒՆԱՎԵՏՈՒԹՅՈՒՆ.....	17

## 1. ⚠ ՏԵԼԵԿՈՒԹՅՈՒՆՆԵՐ ՏԵԽՆԻԿԱԿԱՆ ԱՆՎՏԱՆԳՈՒԹՅԱՆ ՄԱՍԻՆ

Սարքը տեղադրելուց և օգտագործելուց առաջ, ուշադիր կարդացեք Ելակետային օգնությունը: Ոչ ճիշտ տեղադրման կամ օգտագործման

հետևանքով առաջացած վնասվածքների դեպքում արտադրողը պատասխանատվություն չի կրում: Շահագործման հրահանգները հետագա օգտագործման համար միշտ պահեք ապահով և հասանելի վայրում:

## **1.1 Երեխաների և սահմանափակ հնարավորություններով մարդկանց անվտանգությունը**

- Տվյալ սարքը կարող են շահագործել **8** կամ ավելի բարձր տարիքի երեխաներ, Փիզիկապես, սենսորային կամ մտավոր սահմանափակ հնարավորություններով մարդիկ, փորձի կամ համապատասխան գիտելիքների և փորձի պակաս ունեցող մարդիկ՝ միայն այն պայմանով, որ նրանք վերահսկվում են, կամ համապատասխան հրահանգներ ստանալու դեպքում՝ սարքը անվտանգ շահագործելու և դրա շահագործման հետ կապված վտանգները գիտակցելու վերաբերյալ:
- **3-ից 8** տարեկան երեխաները և ծայրահեղ ու բարդ հաշմանդամություն ունեցող անձիք պետք է հեռու մնան սարքից, եթե մշտական վերահսկողության տակ չեն գտնվում:
- **3** տարեկանից փոքր երեխաներին հարկավոր է հեռու պահել սարքից, բացառությամբ, երբ նրանք մեծահասակների անընդհատ հսկողության տակ են գտնվում:
- Արգելեք երեխաներին խաղալ սարքի հետ:
- Ողջ փաթեթավորումը հեռու պահեք երեխաներից և պատշաճ ձևով կազմակերպեք դրանց մասերի հեռացումը:
- **ՆԱՆԱԶԳՈՒՇԱՑՈՒՄ՝** Երեխաներին և ընտանի կենդանիներին հեռու պահեք սարքից, երբ այն աշխատում կամ հովանում է: Շահագործման ընթացում հասանելի մասերը շատ են տափանցում:
- Եթե սարքն ունի պաշտպանություն երեխաներից ֆունկցիա, ապա հարկավոր է այն միացնել:
- Առանց հսկողության երեխաները չպետք է իրականացնեն սարքի մաքրման և թույլատրելի տեխնիկական սպասարկման աշխատանքներ:

## **1.2 Անվտանգության տեխնիկայի ընդհանուր կանոններ**

- **ՆԱՆԱԶԳՈՒՇԱՑՈՒՄ՝** Շահագործման ընթացում սարքը և նրա հասանելի մասերը ուժեղ տափանցում են: Զգույշ եղեք և խուսափեք տափացնող տարրերի հետ կոնտակտից:
- **ՆԱՆԱԶԳՈՒՇԱՑՈՒՄ՝** Եվող մակերեսին առանց հսկողության թողնված յուղով կամ ձեթով պատրաստվող մթերքները կարող են վտանգ ներկայացնել և հրդեհի պատճառ հանդիսանալ:

- **ՈԶ ՄԻ ԴԵՊՔՈՒՄ** մի փորձեք բոցի վրա ջուր լցնել, դրա փոխարեն անջատեք սարքը և ծածկեք բոցը, օրինակ, կափարիչով կամ հակահրդեհային սավանով:
- **ՈՒՇԱԴՐՈՒԹՅՈՒՆ՝** Սարքն չպետք է սպասարկվի արտաքին փոխարկման սարքի միջոցով, ինչպես օրինակ՝ տայները, կամ միացված լինի շրջային, որը պարբերաբար միանում և անջատվում է սպասարկող ծրագրի միջոցով:
- **ՈՒՇԱԴՐՈՒԹՅՈՒՆ՝** Կերակուր պատրաստելու գործընթացը պետք է վերահսկվի: Կարճ ժամանակում պատրաստվող կերակուրների հսկողությունը պետք է անընդհատ լինի:
- **ՆԱԽԱԶԳՈՒՇԱՑՈՒՄ՝** Հրավտանգ է՝ Եփող մակերեսներ մի օգտագործեք իրեր պահպանելու նպատակով:
- Մետաղական իրերը, օրինակ՝ դանակները, պատառափաղները, գդալները և կափարիչները, չպետք է դրվեն եփող մակերեսի վրա, քանի որ դրանք կարող են տափանալ:
- Սարքը մի օգտագործեք նախքան երկառուցված կառուցվածքի մեջ տեղադրելը:
- Սարքի մաքրման համար գույրազամաքիչ մի օգտագործեք:
- Անջատեք սարքը և հանեք լարը ցանցային խրոցից՝ հոսանքահարումից խուսափոխու համար, եթե ապակե կերամիկայի / ապակե մակերեսը նախքան է: Եթե սարքը միացրած է անմիջապես ցանցային մալուխին բաշխիչ տուփի միջոցով, ապա հանեք ապահովիչը՝ սարքն էլեկտրասնուցումից անջատելու համար: Ամեն դեպքում դիմեք Հեղինակագրված Սպասարկման Կենտրոն:
- Հոսանքահարումից խուսափոխու համար սնուցող ցանցային մալուխի վնասման դեպքում, այն պետք է փոխարինվի արտադրողի, նրա Հեղինակագրված Սպասարկման Կենտրոնի կամ համանման որակավորված անձնակազմի կողմից:
- **ՆԱԽԱԶԳՈՒՇԱՑՈՒՄ՝** Օգտագործեք միայն կերակրի պատրաստման սարքի արտադրողի մշակած եփող մակերեսի պաշտանիչներ կամ շահագործման ձեռնարկում սարքը արտադրողի կողմից որպես թույլատրելի մատնանշված պաշտպանիչներ կամ սարքին ներկառուցված պաշտպանիչներ: Եփող մակերեսների այլ տիպի պաշտպանիչների օգտագործումը կարող է դժբախտ պատահարի պատճառ դառնալ:

## 2. ԱՆՎՏԱՆԳՈՒԹՅԱՆ ՀՐԱՀԱՆԳՆԵՐ

### 2.1 Տեղադրում



#### ԶԳՈՒՇԱՅՈՒՄ

Սարքի տեղադրումը պետք է կատարի միայն որակավորում ունեցող անձը:



#### ԶԳՈՒՇԱՅՈՒՄ

Վնասվածքներ ստանալու կամ սարքը վնասվելու վտանգ:

- Հանեք ամբողջ փաթեթը
- Պետք չէ տեղադրել կամ օգտագործել խախտումներ ունեցող սարք:
- Հետևեք սարքի լրակազմում առկա տեղադրման ձեռնարկի ցուցումներին:
- Այլ սարքերից և իրերից նվազագույն հեռավորություն պահպանեք:
- Քանի որ սարքը ծանր է, զգույշ եղե՛ք այն տեղափոխելիս: Օգտագործե՛ք անվտանգության ձեռնոցներ և փակ ռահամաններ:
- Կտրվածքների մակերեսը ծածկե՛ք հերմետիկ նյութով՝ խոնավության պատճառով դրանց ուռելը կանխելու համար:
- Պաշտպանե՛ք սարքի տակի մասը գոլաբույս և խոնավությունից:
- Սարքը դրան մոտ կամ պատուհանների տակ մի տեղադրե՛ք: Սա կանխում է սարքի վրայից սառ խոնհոնցային սպառֆի ընկնելը, երբ դուռը կամ պատուհանը բացվում է:
- Գզրոցների վերևում սարքը տեղադրելու դեպքում համոզվե՛ք, որ սարքի տակի մասի և վերևի գզրոցի միջև առկա է բավականաչափ տարածություն՝ օդափոխության համար:
- Սարքի հատակը տափանում է: Հանոզվե՛ք, որ սարքի տակ տեղադրված է նրբատախտակից, խոնհոնցային կարկասի նյութից կամ այլ չեղիկզվող նյութերից պատրաստված բաժանարար միջնորմը՝ այն հատակից տարանջատելու համար:
- Բաժանարար միջնորմը պետք է ամբողջությամբ ծածկի եկող մակերեսի տակ գտնվող տարածքը:

### 2.2 Միացում էլեկտրական ցանցին



#### ԶԳՈՒՇԱՅՈՒՄ

Այրվածքներ ստանալու կամ էլեկտրահարման վտանգ:

- Բոլոր էլեկտրական միացումները պետք է կատարի որակավորված էլեկտրիկը:
- Սարքը պետք է հողանցվի:

- Որևէ գործողություն կատարելուց առաջ անհրաժեշտ է անջատել սարքի էլեկտրամուղումը:
- Հանոզվե՛ք, որ տեխնիկական ավյուղների ցուցակի պարամետրերը համապատասխանում են էլեկտրամուղմանը:
- Հանոզվե՛ք, որ սարքը հիշտ է տեղադրված: Թույլ կամ սխալ ամրացված ցանցային մուլուխը կամ խրոցը (երե՛ առկա է) կարող է լարերի գերտաքացում առաջացնել:
- Օգտագործե՛ք հիշտ էլեկտրամուղման ցանցային մուլուխ:
- Բացառե՛ք էլեկտրամուղման ցանցային մուլուխի խճճումը:
- Հանոզվե՛ք որ, հուսալից անհարմար միջ պաշտպանության սարքը տեղադրված է:
- Մուլուխի վրա տեղադրե՛ք ձգումը թուլացնող օղակ:
- Հանոզվե՛ք, որ սարքը մտատկա վարդակին միացնելիս, ցանցային մուլուխը կամ խրոցը (երե՛ առկա է) չի շփվում սարքի կամ խոնհոնցային սպառֆի տափացած մակերևույթների հետ:
- Հոսանքի բաշխիչներ և երկարացման լարեր մի օգտագործե՛ք:
- Հետևե՛ք, որ էլեկտրամուղման խրոցը (առկայության դեպքում) ու ցանցային մուլուխը չվնասվեն: Ցանցային մուլուխը փոխարինելու համար դիմե՛ք Հեղինակագրված Սպասարկման Կենտրոն կամ էլեկտրիկին:
- Սարքի էլեկտրաաղբյուրից կամ մեկուսիչ մասերը պաշտպանող դետալները պետք է այնպես ամրացված լինեն, որ հանվեն միայն հատուկ գործիքների օգնությամբ:
- Ցանցային մուլուխի խրոցը մտցրե՛ք վարդակի մեջ միայն սարքի տեղադրումից հետո: Տեղադրումից հետո հանոզվե՛ք, որ էլեկտրամուղման ցանցային խրոցը հասանելի է:
- Երբ ցանցային վարդակը թույլ է, խրոցը նրան մի միացրե՛ք:
- Սարքն անջատելու համար ցանցային մուլուխից մի քանի: Միշտ քանի խրոցից:
- Օգտագործե՛ք միայն հիշտ մեկուսիչ սարքեր. լարերը պակասազոր կտրվածքներ, ավտոմատ ապահովիչներ (բնիկի պտուտակաձև ապահովիչներ), թափառող հոսանքի ավտոմատ ապահովիչներ և անջատիչներ:
- Սարքը էլեկտրամուղմանը պետք է միանա մեկուսիչ բլոկի միջոցով, որը թույլ կտա անջատել այն էլեկտրամուղման ցանցի բոլոր բևեռները: Մեկուսիչ բլոկը պետք է կոնտակտների միջև առնվազն 3 մմ հեռավորություն պաշտպանի:

## 2.3 Շահագործում



### ԶԳՈՒՇԱՅՈՒՄ

Շահագործումը կապված է վնասվածքներ, այրվածքներ և էլեկտրահարում ստանալու ռիսկի հետ:

- Սկզբնական գործարկումից առաջ պետք է համել ամբողջ փաթեթավորումը, պիտակները և պաշտպանիչ բաղադրիչները (եթե այդպիսի կան):
- Այս սարքը նախատեսված է միայն կենցաղային օգտագործման համար:
- Փոփոխություններ մի մտքեք սարքի պարամետրերի մեջ:
- Համոզվեք, որ օդափոխության անցքերը խցանված չեն:
- Աշխատանքի ընթացքում սարքը մի բողեք տանց հսկողություն:
- Յուրաքանչյուր օգտագործումից հետո այրիչները պետք է անջատել:
- Սպասքը և կարսաների կափարիչները չի կարելի գնել այրիչների վրա: Դրանք կարող են ուժեղ տախտակ:
- Մի շահագործեք սարքը խոնավ ձեռքերով կամ երբ ջուր է թափվել վրան:
- Սարքը մի օգտագործեք որպես աշխատատեղան կամ առևտրավորման մակերես:
- Սարքի մակերեսի վրա հոսքերի առաջացման ռեպոման անմիջապես անջատեք սարքը էլեկտրահարումից: Դա հնարավորություն է տալիս կանխել հասցնահարումը:
- Մթերքները տաք յուղի մեջ գնելուց, գոտուցեք վերջինիս ցայտումներից:



### ԶԳՈՒՇԱՅՈՒՄ

Բռնկվելու կամ պայթյունի վտանգ

- Ճարպերը և յուղերը տախցնելիս կարող են դյուրավառ գույրիներ արձակվել: Ճարպերով և յուղերով պատրաստելիս պահպանեք դրանք կրակից կամ տախցած օբյեկտներից հեռավորության վրա:
- Ետո տախցած յուղերի գույրիչները կարող են ինֆրադուս հրդեհի պատճառ հանդիսանալ:
- Օգտագործված յուղը, որը կարող է մթերքների մնացորդներ պարունակել, կարող է ավելի ցածր ջերմաստիճանում հրդեհի բռնկման պատճառ հանդիսանալ, քան տախցին անգամ օգտագործվող յուղը:
- Սարքի մեջ, մտո կամ վրա մի դրեք դյուրավառ ապրանքներ կամ իրեր, որոնք ներծծված են դյուրավառ նյութերով:



### ԶԳՈՒՇԱՅՈՒՄ

Սարքը վնասվելու վտանգ:

- Տախ խոհանոցային սպասքը մի դրեք կառավարման վահանակի վրա:
- Տախ բավայի կափարիչը մի դրեք ջեռացի սպակե մակերեսին:
- Թույլ մի տվեք, որ խոհանոցային սպասքը դատարկ ետո:
- Թույլ մի տվեք, որ սարքի մակերեսային վրա խոհանոցային սպասք կամ այլ առարկաներ ընկնեն: Սարքը կարող է վնասվել:
- Մի միացրեք այրիչները դատարկ կամ առանց խոհանոցային սպասքի դեպքերում:
- Սարքի վրա մի դրեք ալյումինե փայլաթիթեղ:
- Չուգունե, ալյումինե կամ վնասված հոտակով սպասքը կարող է ֆերձվածքներ առաջացնել սպակո/սպակե կերամիկայի մակերեսային վրա: Նման առարկաները եփող մակերեսային միջոց վեր տեղափոխեք:
- Այս սարքը նախատեսված է միայն ուռեստներ պատրաստելու համար: Այն չի կարելի այլ նպատակներով օգտագործել, օրինակ՝ սեղանի տախցման համար:

## 2.4 Խնամք և մաքրում

- Սարքի արտաքին մակերեսի մաքրումը կանխելու համար կանոնավոր կերպով մաքրեք այն:
- Նախքան մաքրելը սարքի անջատեք և բողեք հավանա:
- Սարքի մաքրման համար մի օգտագործեք բարձր նեւման սրկիչներ և գույրի:
- Սարքը մաքրեք խոնավ փայտիկ ցարով: Օգտագործեք միայն չեղոք վաղցող նյութեր: Մի օգտագործեք հղկող միջոցներ, հղկող սպունգներ, լուծիչներ կամ մետաղական առարկաներ:

## 2.5 Մատայություն

- Սարքը վերանորոգելու համար դիմեք Հեղինակագրված Սպասարկման Կենտրոն:
- Օգտագործեք միայն իսկական պահեստամասերը:
- Օգտագործեք այս արտադրանքի ներսում գտնվող՝ առանձին վառարկող լամպի (լամպերի) և լամպի պահեստամասերի հետ: Այս լամպերը նախատեսված են կենցաղային սարքերում ծայրահեղ ֆիզիկական պայմաններին դիմակայելու համար, ինչպիսիք են ջերմաստիճանը, թրթռումը, խոնավությունը, կամ նախատեսված են սարքի գործառնական կարգավիճակի մասին ազդու առաջին տալու համար: Դրանք նախատեսված չեն այլ նպատակներով օգտագործվելու և հարմար չեն բնակելի տարածքների լուսավորության համար:

## 2.6 Օգտահանում



### ԶԳՈՒՇԱՅՈՒՄ

Վնասվածքներ ստանալու և խեղդվելու վտանգ:

- Սարքը օգտահանելու վերաբերյալ տեղեկությունների համար դիմե՛ք Ձեր դիլերին,

արտադրողի կողմից լիազորված անձին կամ կեստ թափանցիկ օգտահանման հարցերով զբաղվող սեղանի օպերատորին:

- Անջատե՛ք սարքի խոցը էլեկտրամուտքի ցանցից:
- Էլեկտրամուտքայ մալուխը սարքին հնարավորինս մոտեցրե՛ք՝ կարելով և հեռացնելով ավելորդը:

## 3. ՏԵՂԱԴՐՈՒՄ



### ԶԳՈՒՇԱՅՈՒՄ

Տես Անվտանգությանը վերաբերվող բաժինները:

### 3.1 Տեղադրելուց առաջ

Եփող մակերեսը տեղադրելուց առաջ արտաքին ալյուսակում բերված տեխնիկական տվյալները, որոնք ներառում են հետևյալ տեղեկությունները:

Տեխնիկական տվյալների ալյուսակը գտնվում է եփող մակերեսի տակի մասում:

Սերիալային № .....

### 3.2 Ներկառուցվող եփող մակերեսներ

Ներկառուցվող եփող մակերեսները օգտագործել միայն կահույքի հիշտ բացվածքի մեջ և մակերեսների վրա տեղադրելուց հետո՝ աշխատելով ստանդարտների համապատասխան:

### 3.3 Ցանցային մալուխ

- Եփոյ մակերեսը մատակարարվում է ցանցային մալուխի հետ:
- Վնասված ցանցային մալուխը փոխարինելիս հարկավոր է օգտագործել հետևյալ տեսակի մալուխ: H05V2V2-F որը դիմակայում է 90°C կամ ավելի բարձր ջերմաստիճանի: Դիմե՛ք տեղական Սպասարկման Կենտրոն:

### 3.4 Մոնտաժում

Եթե եփող մակերեսը գլխիկի տակ տեղադրե՛ք, խնդրում ենք նայել գլխիկի տեղադրման հրահանգները՝ սարքերի միջև ճկազգայն հեռավորության համար:

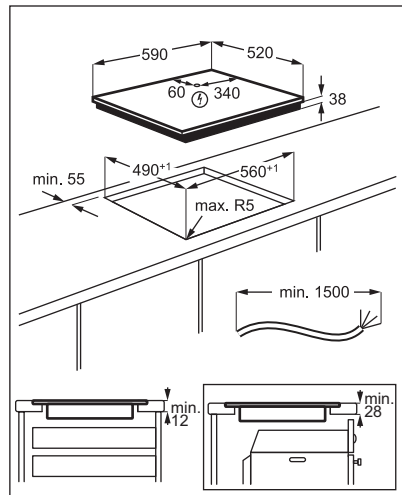
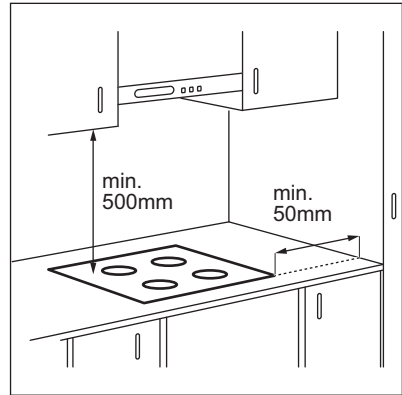

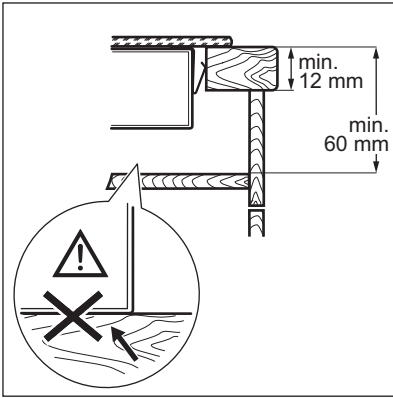

[www.youtube.com/electrolux](http://www.youtube.com/electrolux)  
[www.youtube.com/aeg](http://www.youtube.com/aeg)

How to install your Electrolux  
Radiant Hob - Worktop installation



### 3.5 Պատասխանիչ տուփ

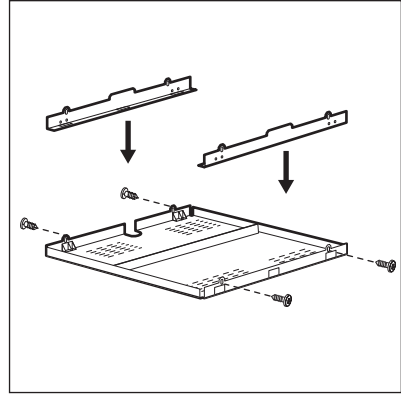

Պատասխանիչ տուփն օգտագործելու դեպքում (լրացուցիչ պարագա), եփող մակերեսի անմիջապես տակի պատասխանիչ հարթուակը պարտադիր չէ: Որոշ երկրներում պատասխանիչ տուփը կարող է ներառված չլինել առկա լրացուցիչ պարագաների ցանկում: Խնդրում ենք դիմել տեղական մատակարարին:



Դուք չեք կարող օգտագործել պատասխանիչ տուփը, եթե եփող մակերեսը տեղադրեմ ջեռոցի վերևում:

## 4. ԱՐՏԱԴՐԱՆՔԻ ՆԿԱՐԱԳՐՈՒԹՅՈՒՆԸ

### 4.1 Եփող մակերեսի ֆունկցիոնալ տարրեր

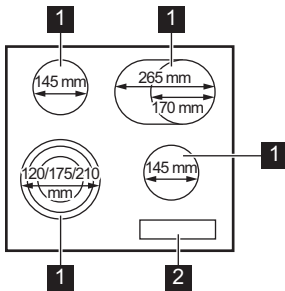

**1** Այրիչ

**2** Կառավարման վանանակ



## 4.2 Կառավարման վահանակի գծագիր

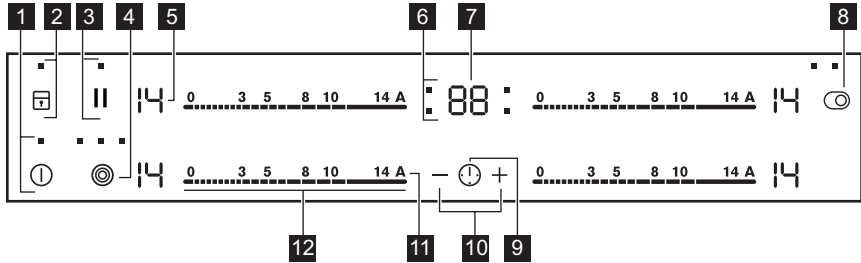











Սարքը շահագործե՛ք սենսորային դատերի միջոցով: Ֆունկցիաների գործելը հաստատվում է դիսպլեյների, ինդիկատորների և ձայնային ահազանգերի աշխատանքով:

Սենսոր ային դատ	Ֆունկցիա	Մեկնաբանություն
1 ①	«ՄԻԱՅՈՒՄ/ԱՆՁԱՏՈՒՄ»	Եփող մակերևի միացում և անջատում:
2 𠄎	Արգելափակում / Պաշտպանություն Երեխաներից ֆունկցիա	Կառավարման վահանակի արգելափակում/արգելաբացում:
3	Հնդմիջում	Ֆունկցիաների միացում և անջատում:
4 ④	-	Արտաֆին եզրագծերի միացում և անջատում:
5 -	Տափացման աստիճանի կարգավորումների դիսպլեյ	Տափացման աստիճանի կարգավորումներ:
6 -	Այրիչների տայմերի ինդիկատորներ	Ցույց է տալիս, թե որ այրիչի համար է կատարվել ժամանակի կարգավորում:
7 -	Տայմերի դիսպլեյ	Ցույց է տալիս ժամանակը ըսպենդով:
8 ⑤	-	Արտաֆին եզրագծերի միացում և անջատում:
9 ②	-	Այրիչն ընտրելու համար:
10 + / -	-	Ժամանակի ավելացում կամ նվազեցում:
11 A	Ավտոմատ տափացում	Ֆունկցիաների միացում և անջատում:
12 -	Կառավարման հարթակ	Տափացման աստիճանի կարգավորումների ցուցադրում:

## 4.3 Տափացման աստիճանի դիսպլեյի ցուցիչները



Դիսպլեյ	Նկարագրություն
0	Այրիչն անջատվում է:

Դիպակ	Նկարագրություն
 - 	Այրիչն գործում է:
	Շնդմիջում գործում է:
	Ավտոմատ սառցանմ գործում է:
 + քիվ	Խափանում է տեղի ունեցել:
 /  / 	OptiHeat Control (3 մնացորդային ջերմության եռաստիհան ինդիկատոր). պատրաստման փուլում / ջերմության պահպանում / մնացորդային ջերմություն:
	Արգելափակում / Պաշտպանություն երեխաներից ֆունկցիա գործում է:
	Ավտոմատ անջատում գործում է:

#### 4.4 OptiHeat Control (3 մնացորդային ջերմության եռաստիհան ինդիկատոր)



##### ԶԳՈՒՇԱՅՈՒՄ

 /  /  Մնացորդային տաքությանից այրվածք ստանալու վտանգ կա:

Ինդիկատորները ցույց են տալիս ներկայումս օգտագործվող այրիչների մնացորդային ջերմության մակարդակը: Ինդիկատորը կարող է գործել նաև հարակից այրիչների համար, ուստի կարևոր է հարկել երեք ստանդարտ օգտագործում:

### 5. ԱՄԵՆՈՐՅԱ ՕԳՏԱԳՈՐԾՈՒՄ



##### ԶԳՈՒՇԱՅՈՒՄ

Տես Անվտանգությանը վերաբերվող բաժինները:

#### 5.1 Միացում կամ անջատում

Սեղմեք մեկ վայրկյանով , որպեսզի միանա կամ անջատվի ջեռոցը:

#### 5.2 Ավտոմատ անջատում

Այս ֆունկցիան ավտոմատ անջատում է եփող մակերեսը, եթե

- անջատված են բոլոր այրիչները,
- եփող մակերեսը միացնելուց հետո տաքացման աստիճան ընտրված չէ,
- ինչ-որ բան եք թափել կամ 10 վայրկյանից ինչ-որ իր եք դրել (թավա, կտոր, այլ) կառավարման վահանակի վրա: Կալում է ձայնային ազդանշան, որից հետո եփող մակերեսը անջատվում է: Հեռացրե՛ք կողմնակի առարկան կամ մաքրե՛ք կառավարման վահանակը:

- չե՛ք անջատել եփող մակերեսը կամ փոխել նրա տաքացման աստիճանը: Որոշ ժամանակ անց միանում է  և եփող մակերեսն անջատվում է: Կապը տաքացման աստիճանի և եփող մակերեսի անջատման ժամանակի միջև՝

Տաքացման աստիճանի կարգավորումներ	Ջեռոցը կանջատվի այս ժամանակից հետո
 1-3	6 ժամից
4-7	5 ժամից
8 - 9	4 ժամից
10-14	1.5 ժամ

#### 5.3 Տաքացման աստիճանի կարգավորումը

Տաքացման աստիճանն ընտրելու կամ փոխելու համար.

Սեղմե՛ք կառավարման վահանակի նիւտ տաքացման աստիճանի վրա կամ մտա՛ր կառավարման վահանակի

երկայնով շարժելով, հասնե՛ք մինչև հիշտ տա՛հացման աստիճանի ցուցիչին:

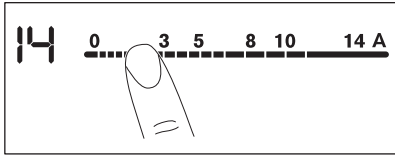

### 5.4 Արտաֆին եզրագծերի միացումը և անջատումը:

Հնարավոր է ընտրել տա՛հացման մակերեսը խոհանոցային սպասֆին համապատասխան:

Օգտագործե՛ք սենսորային դատուր.

**Արտաֆին եզրագիծը միացնելու համար.** սեղմե՛ք սենսորային դատուր: Միանում է ինդիկատորը:

**Արտաֆին եզրագիծը միացնելու համար.** սեղմե՛ք հույն սենսորային դատուր նորից: Այնուհետև միանում է ինդիկատորը:

**Արտաֆին եզրագիծն անջատելու համար.** սեղմե՛ք սենսորային դատուր, մինչև ինդիկատորը հանգչի:

**i** Եթե միացնել այրիչը առանց արտաֆին եզրագծի միացման, ապա այրիչի լուսավարումը կարող է լուսավարել արտաֆին եզրագիծը: Դա չի ճշտանակում, որ արտաֆին եզրագիծը միացված է: Որպեսզի պարզել, թե արդյո՞ք արտաֆին եզրագիծը միացված է, ստուգե՛ք ինդիկատորը:

### 5.5 Ավտոմատ տա՛հացում

Տվյալ ֆունկցիայի միացումը թույլ է տալիս հասնելու տա՛հացման անհրաժեշտ աստիճանին առավել կարճ ժամանակի ընթացքում: Միացված ժամանակ, այրիչը սկզբում աշխատում է ամենաբարձր, ապա նոր շարունակում է եփել ընտրված տա՛հացման աստիճանի սեփմում:

**i** Ֆունկցիան միացնելու համար այրիչը պետք է լինի ստոր վիճակում:

**Այրիչի ֆունկցիան միացնելու համար.** սեղմե՛ք **A** հայտնվում է): Անմիջապես սեղմելով կարգավորե՛ք տա՛հացման անհրաժեշտ աստիճանը: 3 վայրկյան անց կմիանա:

**Ֆունկցիան անջատելու համար.** տա՛հացման աստիճանի կարգավորման վափոխում:

### 5.6 Տայմեր

• **Հետագործ հաժվարի սայմեր**  
Տվյալ ֆունկցիան հնարավոր է օգտագործել, որպեսզի սահմանել այրիչի գործարկման տևողությունը պատրաստման մեկ ցիկլի համար:

Սկզբում հարկավոր է ընտրել այրիչներից մեկի տա՛հացման աստիճանը, ապա՝ սահմանել ֆունկցիան:

**Այրիչը սահմանելու համար՝**Սեղմե՛ք մի ֆունի անգամ, մինչև այրիչի ինդիկատորի հայտնվելը:

**Ֆունկցիան միացնելու համար.** Սեղմե՛ք սայմերի **+**, որպեսզի սահմանել ժամանակը (00-99 րոպե): Երբ այրիչի ինդիկատորը սկսում է դադարալք թարթել, ապա միանում է ժամանակի հետհաժվարիկը:

**Մնացած ժամանակը տեսնելու համար.** սեղմե՛ք ՝ կարգավորելու այրիչը: Այրիչի ինդիկատորը սկսում է թարթել: Դիպալեյին հայտնվում է մնացած ժամանակը:

**Ժամանակը փոփոխելու համար.** սեղմե՛ք ՝ կարգավորելու այրիչը: Սեղմե՛ք **+** կամ **-**:

**Ֆունկցիան անջատելու համար.** սեղմե՛ք ՝ կարգավորելու այրիչը, ապա սեղմե՛ք **-**: Սարքը մնացած ժամանակի հետհաժվարի է կատարում մինչև **00**: Այրիչի ինդիկատորն անհետանում է:

**i** Երբ տվարվում է հետհաժվարիկը, ձայնային ազդանշան է հնչում և **00** թարթում: Այրիչն անջատվում է:

**Ձայնն անջատելու համար.** սեղմե՛ք :



#### • CountUp Timer

Տվյալ ֆունկցիան կարելի է օգտագործել՝ այրիչի աշխատանքի ժամանակը վերահսկելու համար:

**Այրիչը սահմանելու համար՝**Սեղմե՛ք մի ֆունի անգամ, մինչև այրիչի ինդիկատորի հայտնվելը:



**Ֆունկցիան միացնելու համար.** սեղմե՛ք **—** սայմերի: **UP** հայտնվում է: Երբ այրիչի ինդիկատորը սկսում է թարթել, միանում է ժամանակի հաժվարիկը: Դիպալեյին երևում են **UP** և հաժվարիկված ժամանակը (րոպեով):

**Այրիչի աշխատանքի տևողությունը տեսնելու համար.** սեղմե՛ք ՝ կարգավորելու այրիչը: Այրիչի ինդիկատորը սկսում է թարթել: Դիպալեյին հայտնվում է այրիչի աշխատանքի տևողությունը:

**Ֆունկցիան անջատելու համար.** սեղմե՛ք  և սպա սեղմե՛ք  կամ : Այրիչի ինդիկատորն անհետանում է:

**• Հետհաձվարկի տայմեր**

Տվյալ ֆունկցիան կարելի է օգտագործել, երբ եփող մակերեսը միացված է, իսկ այրիչները չեն գործում: Տափացման աստիճանի կարգավորման դիսպլեյին հայտնվում է :

**Ֆունկցիան միացնելու համար.** սեղմե՛ք  և սպա սեղմե՛ք  կամ ՝ ժամանակը սահմանելու համար: Ժամանակի ավարտին ձայնային ազդանշան է հնչում և **00** քարթում:

**Ձայն անջատելու համար.** սեղմե՛ք :





Տվյալ ֆունկցիան չի ազդում այրիչի աշխատանքին:

### 5.7 Հնդմիջում

Այս ֆունկցիան սահմանում է բոլոր աշխատող այրիչների ամենացածր ջերմային սեժիմը:

Երբ ֆունկցիան գործում է, կառավարման վահանակի բոլոր մյուս նշանները արգելափակվում են:

Այս ֆունկցիան չի կանգնեցնում տայմերի գործողությունը:

Սեղմե՛ք  ֆունկցիան միացնելու համար:  միանում է: Ջերմային սեժիմը նվազել է մինչև 1-ը:



**Ֆունկցիան անջատելու**

**համար՝** սեղմե՛ք : Տափացմանը արգելափակումը միանում է:

### 5.8 Արգելափակում

Այրիչները աշխատեցնելիս կարող եմ արգելափակել կառավարման վահանակը: Դա կբացառի տափացման աստիճանի հանկարծակիի վախժիտումը:

**Սկզբում մուտքագրե՛ք ջերմության կարգավորումները:**

**Ֆունկցիան միացնելու համար.** սեղմե՛ք :  միանում է 4 վայրկյանից: Տայմերը կարուհակի աշխատել:





**Ֆունկցիան անջատելու համար.** սեղմե՛ք : Հայտնվում է նախորդ տափացման աստիճանի կարգավորումը:









Եփող մակերեսը անջատվելիս նաև անջատվում է սվյալ ֆունկցիան:

### 5.9 Պատասանություն երեխաներից ֆունկցիա

Այս ֆունկցիան կանխում է եփող մակերեսի հանկարծակի գործարկումը:





**Ֆունկցիան միացնելու համար.** եփող մակերեսը միացրե՛ք -ով: Տափացման որևէ սեժիմ մի ընտրե՛ք: Սեղմե՛ք  4 վայրկյան:  միանում է: Անջատե՛ք եփող մակերեսը :



**Ֆունկցիան անջատելու համար.** եփող մակերեսը միացրե՛ք -ով: Տափացման որևէ սեժիմ մի ընտրե՛ք: Սեղմե՛ք  4 վայրկյանով  միանում է: Ինդիկատորը: Անջատե՛ք եփող մակերեսը :

**Միայն մեկ անգամվա պատրաստման համար ֆունկցիան չեղարկելու համար.** եփող մակերեսը միացրե՛ք -ով:  միանում է: Սեղմե՛ք  4 վայրկյանով: **10 վայրկյանից ընտրե՛ք տափացման աստիճանը:** Կարող եմ օգտագործել եփող մակերեսը:

Եփող մակերեսն անջատվելիս  նշված ֆունկցիան կրկին գործարկվում է:

### 5.10 OffSound Control(Ձայնային ազդանշանների անջատում և միացում)

Անջատե՛ք եփող մակերեսը: Սեղմե՛ք  3 վայրկյանով: Դիսպլեյը միանում է անջատվում է: Սեղմե՛ք  3 վայրկյանով:  կամ  միանում է: Սեղմե՛ք տայմերի  -ին, որպեսզի ընտրել հետևյալ տարբերակներից մեկը.

-  – ձայնային ազդանշանները անջատված են
-  – ձայնային ազդանշանները միացված են Հնարությունը հաստատելու համար սպասե՛ք, մինչև եփող մակերեսը ավտոմատ կերպով անջատվի:

Երբ գործում է  ֆունկցիան, ձայնային ազդանշանները լսվում են միայն հետևյալ դեպքերում.

- սեղմվել է 
- Հետհաձվարկի տայմեր հետհաձվարկ է կատարվում
- Հետադարձ հաձվարկի տայմեր հետհաձվարկ է կատարվում
- կառավարման վահանակին կարմնակի առարկա է գտնվում:

## 6. ՀՐԱՀԱՆԳՆԵՐ ԵՒ ԽՈՐՀՈՒՐԴՆԵՐ



### ԶԳՈՒՇԱՑՈՒՄ

Տեւ Անվտանգությանը վերաբերվող բաժինները:

### 6.1 Խոհանոցային սպասք

- Խոհանոցային սպասքի հատակը պետք է լինի հնարավորինս հաստ և հարթ:
- Համոզվե՛ք, որ կարանների տակդիրները մաքուր են և չորացրե՛ք դրանք՝ նախքան եփող մակերեսի վրա դրանք տեղադրելը:
- Քերծվածքներից խուսափելու համար մի ստեցրե՛ք կամ կոպիտ տեղաշարժե՛ք կարան կերամիկական սպակու վրա:



Արձնագատ պողպատից պատրաստված խոհանոցային սպասքը, ինչպես նաև ալյումինե կամ պղինձե հատակով խոհանոցային սպասքը կարող է փոփոխել ապակե կերամիկայի մակերեսի գույնը:

### 6.2 Öko Timer (Էներգախնայողության սայմեր)

Էլեկտրոնեղբայր խնայելու նպատակով այրիչի տաքացուցիչը ավտոմատ կերպով անջատվում է՝ մինչև հետհաշվարկի տայմերի ժայռային ազդանշանը: Այրիչի աշխատանքի ժամանակը կախված է տաքացման ընտրված աստիճանից և պատրաստման ժամանակից:

### 6.3 Եփող մակերեսի օգտագործման օրինակներ



Աղյուսակում ներկայացված տվյալները մոտավոր են:

Տաքացման աստիճանի կարգավորումներ	Նշանակությունը.	Ժամանակ (րոպե)	Խորհուրդներ
☐ - 1	Կերակուրի տաքության պահպանում:	անհրաժեշտ է արյուն դեպքում	Ծածկե՛ք սպասքը կափարիչով:
1-3	Հովանգական սուսի պատրաստում, կարագի, շոկոլադի, ժելատինի հալում և այլն:	5 - 25	Ժամանակ առ ժամանակ խառնե՛ք:
1-3	Պնդացում՝ հարած օմլետների, տապակած ձվի:	10 - 40	Պատրաստե՛ք փակ կափարիչի պայմանում:
3-5	Բրնձի և կարնային ճաշատեսակների պատրաստում մաքմանը կրակին, պատրաստի ուտեստների տաքացում:	25 - 50	Ավելացրե՛ք ջուրը՝ բրնձի ֆունկից առկված երկու անգամ ավել չափով: Կարնային ճաշատեսակները պատրաստելու ժամանակի կեսին խառնե՛ք:
5-7	Բանջարեղենի, ձկան, մսի պատրաստում գոլորշիով:	20 - 45	Ավելացրե՛ք մոտ երկու հաճի գզալ հեղուկ:
7 - 9	Կարտոֆիլի պատրաստում գոլորշիով:	20 - 60	Օգտագործե՛ք առավելագույնը ¼ լ ջուր 750 գ կարտոֆիլի համար:
7 - 9	Մեծ ծավալի սննդի, ռազմերի և հաճերի պատրաստում:	60 - 150	Մինչև 3 լ հեղուկ՝ գումարած բաղադրամասերը:
9 - 12	Մեղմ տապակում. էսկալոպներ, հարթ մսից կորդոն բլյու, բակած կոստետեր, նրբերժիկ, լյարդ, խավիճ, ձու, բլիթներ, պոնչիկներ:	անհրաժեշտ է արյուն դեպքում	Պատրաստման ժամանակի կեսն անցնելիս օրջե՛ք:

Տախսանան ստիանի կարգավորումներ	Նանակարյունը.	Ժանանակ (րաղե)	Խորհուրդներ
12 - 13	Ուժեղ տաղակում, կարտոֆիլի ձիրարլիրներ, տաղարի ֆիլիեի սրելներ:	5-15	Պարտասան ժանանակի կեսն անցնելիս արջե:
14	Ջրի ետում, մակարոնեղեկի եկում, մսի տաղակում (գուլյա, կնուններում տաղակած միս), կարտոֆիլի տաղակում ֆրիտյուրի մեջ:		

## 7. ԽՆԱՄՔ ԵՒ ՄԱՔՐՈՒՄ



### ԶԳՈՒՇԱՅՈՒՄ

Տես Անվտանգությունը վերաբերվող բաժինները:

### 7.1 Ընդհանուր տեղեկատվություն

- Եփող մակերեսը հարկավոր է մաքրել ամեն անգամ օգտագործելուց հետո:
- Միշտ օգտագործե՛ք մաքուր հիմնով սպասեք:
- Մակերեսի երծվածքները կամ մուգ բծերը չեն ազդում եփող մակերեսի աշխատանքին:
- Եփող մակերեսը մաքրելու համար օգտագործե՛ք համապատասխան մաքրման միջոց:
- Օգտագործե՛ք ապակու համար նախատեսված հատուկ երկիչ:

### 7.2 Եփող մակերեսի մաքրում

- **Անմիջապես հանե՛ք.** հալած պլաստիկ զանգվածը, պոլիէթիլենային թաղանթը, շա՛քար պարունակող

- մքերները, հակառակ դեպքում՝ աղտոտումը կարող է հանգեցնել եփող մակերեսի վնասվածքներին: Այրվածքներ չստանալու համար զգուշ եղե՛ք: Կիրառե՛ք հատուկ երկիչը, բռնելով այն ապակե մակերեսի հանդեպ սուր անկյան տակ և այդպես տեղաբարձե՛ք այն մակերեսի վրա:
- **Երբ եփող մակերեսը սառը վիճակում է գտնվում, հեռացրե՛ք.** կրային բծերը, ջրի հետեղը, յուղի կարիլները, մետաղիկ փայլով սպիտակավուն բծերը: Եփող մակերեսը հարկավոր է մաքրել խոնավ շարով և չֆայայտող մաքրող միջոցով: Մաքրելուց հետո չորացրե՛ք եփող մակերեսը փափուկ շարով:
- **Փայլուն մետաղի գունաթափումը վերացնելու համար:** թրջիք կտորը ֆացիաթաջի լուծույթի մեջ և մաքրիք ապակյա մակերեսը:

## 8. ԽԱՓԱՆՈՒՄՆԵՐԻ ՆԱՅՏՆԱԲԵՐՈՒՄ







### ԶԳՈՒՇԱՅՈՒՄ

Տես Անվտանգությունը վերաբերվող բաժինները:

### 8.1 Ինչ անել, երբ...

Խնդիր	Նարավոր պահանջ	Կուծում
Ջի հաջողվում միացնել կամ գործարկել եփող մակերեսը:	Եփող մակերեսը միացված չէ կամ սխալ է միացված էլեկտրամուցման ցանցից:	Ստուգե՛ք, թե որպիսի եփող մակերեսը ճիշտ է միացված էլեկտրամուցման ցանցին:
	Գործել է ապահովիչը:	Հանգվե՛ք, որ խնդիրը կապված է ապահովիչի հետ: Եթե ապահովիչը գործում է մեկից ավելի անգամ, ապա դիմե՛ք սրակալարված էլեկտրիկի:

Խնդիր	Հնարավոր պատճառը	Լուծում
	Պետք չէ սահմանել տաճարային աստիճանի կարգավորումը 10 վայրկյանի ռեժիմում:	Նորից միացրեք եփող մակերեսը և կարգավորեք տաճարային աստիճանը առավելագույնը 10 վայրկյանի ընթացքում:
	Միաժամանակ սեղմվել են 2 կամ ավելի սենսորային դատեր:	Հարկավոր է սեղմել միայն մեկ սենսորային դատեր:
	Հնդմիջում գործում է:	Տես «Ամենօրյա օգտագործում» բաժինը:
	Կառավարման վահանակի վրա ջուր կամ յուղ է բափվել:	Մաքրեք կառավարման վահանակը:
Լսվում է ձայնային ազդանշան, որից հետո եփող մակերեսը անջատվում է: Անջատված եփող մակերեսը ձայնային ազդանշան է հանում:	Մեկ կամ ավելի սենսորային դատերի վրա կադմանակի առարկա է դրվել:	Հեռացրեք կադմանակի առարկան սենսորային դատերի վրայից:
Եփող մակերեսը անջատվում է:	Սենսորային դատի վրա կադմանակի առարկա է գտնվում ①:	Հեռացրեք կադմանակի առարկան սենսորային դատի վրայից:
Մնացորդային ջերմության ինդիկատորը չի լուսարձակում:	Այրիչը չի տաճարել, բացի որ կարճ ժամանակով է գործել, կամ սենսորը վնասված է:	Եթե այրիչը գործել է բավականին երկար ժամանակ և պետք է տաճարել լինելը, դիմեք Հեղինակագրված Սպասարկման Կենտրոն:
Ավտոմատ տաճարում չի գործում:	Այրիչը տաք է:	Սպասեք, որ այրիչը լավ կախված:
	Սահմանված է տաճարային առավելագույն աստիճանը:	Տաճարային առավելագույն աստիճանը հույս է, ինչ ընտրված ֆունկցիայի միջոցով համար:
Ձի միանում տաճարային արտաքին եզրագիծը:		Սկզբից միացրեք այլ ներքին եզրագիծը, փոխելով տաճարային աստիճանի կարգավորումը:
 Մի բանի գոտի ունեցող այրիչի վրա խավար հատված կա:	Մի բանի գոտի ունեցող այրիչի վրա խավար հատվածը՝ հորմալ երևույթ է:	
Սենսորային դատերը տաճարում են:	Խոյանցային սպառքը չափազանց մեծ է, կամ այն կառավարման տարբերակի շատ մոտ է տեղադրվել:	Մեծ խոհանոցային սպառք օգտագործելիս հնարավորություն դեպքում հարկավոր է տեղադրել այն հեռու այրիչներին:
Կառավարման վահանակի սենսորային դատերի սեղմելիս բացակայում է ձայնային ազդանշանը:	Ձայնային ազդանշանները անջատված են:	Ձայնային ազդանշանների միացում: Տես «Ամենօրյա օգտագործում» բաժինը:
 հեռան է հայտնվում:	Պաշտպանությունը Երեխաների ֆունկցիոնալ կամ Արգելափակում գործում է:	Տես «Ամենօրյա օգտագործում» բաժինը:
Հայտնվում է  հեռան և թվաշան:	Եփող մակերեսի աշխատանքի խափանում է տեղի ունեցել:	Անջատեք եփող մակերեսը և հարցեք միացրեք այն 30 վայրկյան անց: Եթե  հարցեք է հայտնվում, անջատեք եփող մակերեսը էլեկտրասնուցումից: 30 վայրկյան անց հարցեք միացրեք եփող մակերեսը: Խնդիրը կրկնվելու դեպքում դիմեք Հեղինակագրված Սպասարկման Կենտրոն:
Դուք կարող եք լսել անընդհատ կրկնակող ձայն:	Էլեկտրական միացումը սխալ է կառավարված:	Անջատեք եփող մակերեսը էլեկտրասնուցման ցանցից: Դիմեք սրահավորված էլեկտրիկին կամ ստուգեք տարբի տեղադրման հեռուրդները:

Խնդիր	Հնարավոր պատճառը	Լուծում
Ⓔ Բեռն է հայտնվում:	Էներգամատակարարման երկրորդ փուլը բացակայում է:	Ստուգեք, քե սրբյո՞ւմ էփող մակերեսը րիշտ է միացված էլեկտրամուղանցման ցանցին: Հանեք ապահովիչները, սպասեք մեկ րոպե և նորից տեղադրեք ապահովիչները:

## 8.2 Նրե չի հաջողվում լուծում գտնել...

Նրե չի հաջողվում ինճնություն լուծում գտնել, ապա դիմեք դիլերին կամ Հեղինակագրված Սպասարկման Կենտրոն: Ներկայացրեք տեխնիկական տվյալների ալյուսակում նշված տվյալները: Նաև ներկայացրեք ապակե կերամիկայի մակերեսի կողք, որը բաղկացած է երեք բլանեաններեյց (այն նշված է ապակե վահանակի սնկյունում) և սխալի մասին հայտնվող

հաղորդագրությունը: Համոզվեք, որ ռիշտ է գործարկում էփող մակերեսը: Հակառակ դեպքում՝ դիլերի կամ սպասարկման կենտրոնի մասնագետի կողմից տրամադրվող սպասարկումը կլինի վնասովի, նույնիսկ երաշխիքային ժամկետը սպառված չլինելու դեպքում Սպասարկման Կենտրոնի վերաբերյալ հրահանգները և երաշխիքային պայմանները ներկայացված են երաշխիքային բուկլետում:

## 9. ՏԵԽՆԻԿԱԿԱՆ ՏՎՅԱԼՆԵՐ

### 9.1 Տեխնիկական տվյալների ցուցանակ

Մոդել EHF96547SW  
Տիպ 60 HAD 56 AO

Սերիալային № .....  
ELECTROLUX

PNC 949 596 303 03  
220-240 Վ 50-60 Հց  
Պատրաստված է Գերմանիայում  
7.1 կՎտ  

### 9.2 Այրիչների հատկավորում

Այրիչ	Անվանական հզորությունը (տաճացման առավելագույն աստիճանը) [Վտ]	Այրիչի տրամագիծը, [մմ]
Ջախ տոջևի	800 / 1600 / 2300	120 / 175 / 210
Ջախ հետևի	1200	145
Աջ տոջևի	1200	145
Աջ հետևի	1500 / 2400	170 / 265

Պատրաստման լավագույն արդյունքին հասնելու համար օգտագործեք խոհանոցային սպասեք, որի չափսը չի գերազանցում այրիչի տրամագիծը:



## 10. ԷՆԵՐԳԱԱՐԴՅՈՒՆԱՎԵՏՈՒԹՅՈՒՆ

### 10.1 Տեղեկություններ արտադրանքի մասին՝ համաձայն EU 66/2014 -ի, որն ուժի մեջ է միայն եՄ՝ շուկայի համար

Մոդելի նույնականացուցիչը	EHF96547SW	
Եվոլյուցիոն տեսակը	Ներկառուցվող Եվոլյուցիոն	
Այրիչների քանակը	4	
Տաքացման տեխնոլոգիան	Ճառագայթային Տաքացուցիչ	
Կլոր այրիչների արժանագինը (Չ)	Չափ առցանց	21,0 սմ
	Չափ հեռակ	14,5 սմ
	Աջ առցանց	14,5 սմ
Ոչ կլոր տեսակի այրիչների երկարությունը (Ե) և լայնությունը (Լ)	Աջ հեռակ	Ե 26,5 սմ Լ 17,0 սմ
Յուրաքանչյուր այրիչի էներգիայի սպառում (EC electric cooking)	Չափ առցանց	194,9 Վտ/ժ/կգ
	Չափ հեռակ	188,0 Վտ/ժ/կգ
	Աջ առցանց	188,0 Վտ/ժ/կգ
	Աջ հեռակ	191,6 Վտ/ժ/կգ
Եվոլյուցիոն տեսակի էներգիայի սպառում(EC electric hob)	190,6 Վտ/ժ/կգ	

EN 60350-2 - Կերակուր պատրաստելու համար կենցաղային սարքեր՝ Մաս 2. Եվոլյուցիոն տեսակի Շահագործման բնութագրերի որոշման մեթոդներ

### 10.2 Էլեկտրաէներգիայի խնայում

Օգտվելով նշված խորհուրդներից հնարավոր է պատրաստման ժամանակ խնայել էլեկտրաէներգիան:

- Չուրբ տաքացնելիս օգտագործել այնքան ջուր, որքան անհրաժեշտ է:
- Հնարավորինս միշտ փակել խոհանոցային սպառքը կափարիչով:

- Այրիչը միացնելուց տուրջ տեղադրեք դրա վրա խոհանոցային սպառքը:
- Խոհանոցային սպառքի հատակի և այրիչի սրամագները պետք է համընկնեն:
- Փոքր չափսերի խոհանոցային սպառքը տեղադրեք փոքր չափսերի այրիչների վրա:
- Միշտ տեղադրեք խոհանոցային սպառքը այրիչի կենտրոնական մասում:
- Օգտագործեք մնացորդային տաքությունը՝ կերակուրը տաք վիճակում պահպանելու կամ մթերքը հալեցնելու համար:

## 11. ՀՈԳԱՑՈՂՈՒԹՅՈՒՆ ԵՐԱԿԱ ՄԻՋԱՎԱՅՐԻ ՄԱՍԻՆ:

 Բեռներով կոյուրերը հարկ է համընկնել վերամշակման: Փաթեթը դրեք երկրորդային հումքի հավաքման համապատասխան արկղերի մեջ: Մասնակցելով հին կեցողային էլեկտրատարաբաշխարանների վերամշակմանը, դուք օգնում եք պահպանել շրջակա միջավայրն ու մարդու

առողջությունը:  Բեռնով նշված կեցողային տեխնիկան մի քանի կեցողային արդի կես: Սարքավորումը տարեկան երկրորդային հումքի վերամշակման ձեռնարկություն կամ դիմեք ձեր քաղաքապետարանի վարչություն:

## СІЗ ОЙЫМЫЗДА БОЛДЫҢЫЗ

Electrolux құрылғысын сатып алғаныңызға рахмет. Сіз ондаған жылдар бойғы кәсіби тәжірибе мен инновацияға сүйеніп жасалған құрылғыны таңдадыңыз. Тапқырлықтың туындысы болған, көз тартарлық бұл құрылғыны жасау барысында сіз ойымызда болдыңыз. Сондықтан, қолданған сайын тамаша нәтижеге қол жеткізе алатыныңызға сенімді болыңыз.

Electrolux әлеміне қош келдіңіз.

**Біздің веб-сайтқа барып келесіні қараңыз:**



Пайдалануға қатысты кеңесті, кітапша, ақаулықты түзету, қызмет көрсету және жөндеу туралы ақпаратты мына жерден алыңыз:

**[www.electrolux.kz/support](http://www.electrolux.kz/support)**



Сізге барынша жақсы қызмет көрсету үшін өніміңізді мына жерге тіркеңіз:

**[www.registerelectrolux.com](http://www.registerelectrolux.com)**



Құрылғыңызға қажетті керек-жарақтарды, шығынды материалдарды және фирмалық қосалқы бөлшектерді сатып алу үшін:

**[www.part33.ru](http://www.part33.ru)**

## ТҰТЫНУШЫҒА ҚЫЗМЕТ КӨРСЕТУ

Фирмалық заттарды қолдануды ұсынамыз.

Қызмет көрсету орталығына хабарласқанда келесі деректердің дайын болуын қамтамасыз етіңіз. Үлгісі, Өнім нөмірі, Сериялық нөмірі.

Деректерді техникалық ақпарат тақтайшасынан алуға болады.

 Ескерту / Қауіп-қатерден сақтандыру ақпараты

 Жалпы ақпарат және ақыл-кеңес

 Қоршаған ортаға қатысты ақпарат

Өндіруші ескертусіз өзгеріс енгізу құқығына ие.

## МАЗМҰНЫ

1. ҚАУІПСІЗДІК АҚПАРАТЫ.....	18
2. ҚАУІПСІЗДІК НҰСҚАУЛАРЫ.....	21
3. ОРНАТУ.....	23
4. БҰЙЫМ СИПАТТАМАСЫ.....	25
5. ӘРКҮНДІК ҚОЛДАНУ.....	27
6. АҚЫЛ-КЕҢЕС.....	29
7. КҮТУ МЕНЕН ТАЗАЛАУ.....	30
8. АҚАУЛЫҚТЫ ТҮЗЕТУ.....	31
9. ТЕХНИКАЛЫҚ ДЕРЕК.....	33
10. ҚҰАТ ТИІМДІЛІГІ.....	33

## 1. ҚАУІПСІЗДІК АҚПАРАТЫ

Құрылғыны орнатып іске қолданар алдында бірге жеткізілген нұсқауларды мұқият оқып шығыңыз. Дұрыс

орнатпау немесе пайдаланбау нәтижесінде орын алған жарақат немесе зақымға өндіруші жауапты емес. Нұсқаулықтарды кейін қарап жүру үшін әрқашан қауіпсіз және қол жетімді жерде сақтаңыз.

## **1.1 Балалар мен дәрменсіз адамдардың қауіпсіздігі**

- Бұл құрылғыны 8 жастан асқан балалар мен денесіне, сезім жүйесіне не ақыл-есіне зақым келген не тәжірибесі аз адамдар өз қауіпсіздіктерін қамтамасыз ететін адамның қадағалауы не құрылғыны қауіпсіз қолдану бойынша берген нұсқауына сүйеніп, дұрыс қолданбау салдарын түсінсе, онда қолдануына болады.
- 3 және 8 жас арасындағы балалар мен мүмкіндіктері өте шектеулі мүгедек адамдарды басқалар қадағаламаған жағдайда құрылғыдан алыс ұстау керек.
- 3 жасқа толмаған балаларды үнемі қарап отырмаған жағдайда құрылғыдан алыс ұстау керек.
- Балаларға құрылғымен ойнауға рұқсат бермеңіз.
- Барлық орам материалдарын балалардан алыс ұстап, қоқысқа тиісті түрде тастау керек.
- ЕСКЕРТУ: Құрылғы жұмыс істеп тұрғанда немесе ол суып тұрғанда, балалар мен үй жануарларын оған жақындатпаңыз. Қол жетімді бөлшектер пайдалану кезінде ыстық болады.
- Құрылғыда бала қауіпсіздігінің құралы бар болса, оны қосу керек.
- Балалар құрылғыны жөндеу және тазалау жұмыстарын бақылаусыз орындамауы керек.

## **1.2 Қауіпсіздік туралы жалпы ақпарат**

- ЕСКЕРТУ: Құрылғы мен оның қол жететін жердегі бөлшектері қолдану барысында ысып тұрады. Қыздырғыш элементтерге тиіп кетпеу үшін абайлау керек.

- ЕСКЕРТУ: Май немесе өсімдік майы қосылған тағамды пештің үстіне қараусыз қалдыру қауіпті және өрт шығуы мүмкін.
- Өртті ЕШҚАШАН сумен сөндіруге әрекет жасамаңыз, оның орнына құрылғыны сөндіріп, жалынды қақпақ немесе өртке төзімді көрпе, т.б. тәрізді затпен жабыңыз.
- АБАЙ БОЛЫҢЫЗ: Құрылғыны таймер сияқты сырттан қосатын құралмен жабдықтамау немесе жиі қосылып және сөніп тұратын желілерге қоспау керек.
- АБАЙ БОЛЫҢЫЗ: Пісіру барысын қадағалап отыру керек. Пісіру барысы қысқа болса, үздіксіз қадағалап отыру керек.
- ЕСКЕРТУ: Өрт қаупі бар: Пісіру алаңына зат сақтамаңыз.
- Пышақ, шанышқы, қасық және қақпақ тәрізді темір заттарды пештің үстіне қоймаңыз, себебі ысып кетеді.
- Құрылғыны кіріктіріп орнату алдында қолданбаңыз.
- Құрылғыны бумен тазалау құралын пайдаланып тазаламаңыз.
- Егер шыны керамика бет / шыны сынса, электр қатері пайда болмас үшін құрылғыны сөндіріңіз және ток көзінен ағытыңыз. Құрылғы ток көзіне электр қорапшасы арқылы қосылған болса, құрылғыны тоқтан ағыту үшін сақтандырғышты алыңыз. Осы жағдайларда уәкілетті қызмет көрсету орталығына хабарласыңыз.
- Егер қуат сымна зақым келген болса, қатерден сақтану үшін оны өндіруші немесе уәкілетті техник немесе сол сияқты білікті маман ауыстыруға тиіс.
- ЕСКЕРТУ: Пісіру құрылғысының өндірушісі жасаған пеш қорғағыштарды ғана немесе құрылғы өндірушісі пайдаланушы нұсқаулығында арнайы көрсеткен немесе құрылғының өзіне орнатылған қорғағыштарды ғана қолданыңыз. Сай келмейтін қорғағыштарды пайдалансаңыз, оқыс жағдай орын алуы мүмкін.

## 2. ҚАУІПСІЗДІК НҰСҚАУЛАРЫ

### 2.1 Орнату



#### ЕСКЕРТУ!

Осы құрылғыны тек білікті маман ғана орнатуға тиіс.



#### ЕСКЕРТУ!

Жарақат алу немесе құрылғыны бүлдіріп алу қаупі бар.

- Орам материалдарының барлығын алыңыз.
- Бүлінген құрылғыны орнатпаңыз немесе іске қоспаңыз.
- Құрылғымен бірге жеткізілген орнату нұсқауларын орындаңыз.
- Құрылғылар мен заттардың арасындағы минимум қашықтықты сақтаңыз.
- Құрылғы ауыр болғандықтан, орнынан жылжытқан кезде әрқашан абай болыңыз. Әрқашан қауіпсіздік қолғабы мен бітеу аяқ киім киіңіз.
- Кесілген беттерге ылғал кіріп үлкейтіп жібермес үшін тығыздағышпен бітеңіз.
- Құрылғының астыңғы жағын бу мен ылғалдан қорғаңыз.
- Құрылғыны есіктің жанына немесе терезенің астына қоймаңыз. Бұл есік немесе терезе ашылған кезде ыстық ыдыстар құрылғыдан құлап кетпеу үшін қажет.
- Егер құрылғыны тартпалардың үстіне орнатсаңыз, құрылғының астыңғы жағы мен үстіңгі тартпаның арасында ауа ауысып тұруға жеткілікті орын қалуын қамтамасыз етіңіз.
- Құрылғының астыңғы жағы ысып кетеді. Фанера, ас үйге арналған жақтау материал не басқа жанбайтын материалдан оқшаулағыш панель жасап, оны құрылғының астыңғы жағынан кірмеу үшін орнатыңыз.
- Белгіш панель пештің астыңғы жағындағы аумақты толық жабуы керек.

### 2.2 Электртоғына қосу



#### ЕСКЕРТУ!

Өрт және электр қатеріне ұшырау қаупі бар.

- Электртоғына қосу жұмыстарының барлығын білікті электрші ғана іске асыруы керек.
- Құрылғыны міндетті түрде жерге тұйықтау қажет.
- Қандай да бір жұмысты іске асырмай тұрып, құрылғының электр желісінен ажыратылғанына көз жеткізіңіз.
- Техникалық ақпарат тақтасындағы параметрлердің негізгі қуатпен жабдықтау желісіндегі электр параметрлеріне сәйкес келетініне көз жеткізіңіз.
- Құрылғының дұрыс орнатылғанына көз жеткізіңіз. Босап қалған және дұрыс жалғанбаған электр сымы немесе ашасы (бар болса) ағытпаны өте ысытып жіберуі мүмкін.
- Дұрыс электр сымын пайдаланыңыз.
- Электр сымдарының оратылуына жол бермеңіз.
- Электр қатерінен сақтандыру құралының орнатылғанына көз жеткізіңіз.
- Сымды тартылудан босататын қапсырманы пайдаланыңыз.
- Құрылғыны жақын тұрған розеткаға жалғаған кезде электр сымы немесе ашасы (бар болса) ыстық құрылғыға немесе ыстық ыдысқа тиіп кетпес үшін абай болыңыз.
- Көп тармақты адаптер мен ұзартқыш сымды қолданбаңыз.
- Құрылғының сымына немесе ашасына (бар болса) зақым келтірмеу үшін абай болыңыз. Зақым келген электр сымын ауыстырту үшін біздің уәкілетті қызмет көрсету орталығына немесе электршіге хабарласыңыз.
- Ток жүріп тұрған және гидроизоляциясы бар бөлшектерді электр қатерінен қорғау үшін құралсыз алынбайтын етіп мықтап орнату керек.

- Құрылғының ашасын розеткаға тек құрылғыны орнатып болғаннан кейін ғана қосыңыз. Орнатып болғаннан кейін ашаның қол жететін жерде тұрғанына көз жеткізіңіз.
- Егер розетка бекітілмеген болса, ашаны жалғамаңыз.
- Құрылғыны ажырату үшін электр сымынан тартпаңыз. Өрдайым қорек ашаны қолмен тартып шығарыңыз.
- Тек дұрыс оқшаулағыш құралдарды қолданыңыз: желіні қорғайтын ажыратқыштарды, сақтандырғыштарды (ұстатқыштан алынған бұрандалы сақтандырғыштар), жерге тұйықталудан қорғау тетіктері мен тұйықтағыштарды пайдаланыңыз.
- Электр қондырғысында құрылғыны кез келген ток полюстерінен ажыратуға мүмкіндік беретін оқшаулағыш құрылғы болуы керек. Оқшаулағыш құрылғыда кендігі 3 мм-ден кем емес саңылау болу керек.

### 2.3 Пайдалану



#### ЕСКЕРТУ!

Жарақат алу, күйіп қалу және тоқ соғу қаупі бар.

- Алғаш пайдалану алдында барлық орамдарын, жапсырмалары мен қорғағыш таспасын (бар болса) алыңыз.
- Бұл тек үйде ғана пайдалануға арналған құрылғы.
- Бұл құрылғының техникалық сипаттамасын өзгертпеңіз.
- Желдеткіш саңылаулардың бітелмегенін тексеріңіз.
- Жұмыс істеп тұрған құрылғыны назардан тыс қалдырмаңыз.
- Пісіру алаңын пайдаланып болған сайын "off" қалпына қойыңыз.
- Пісіру алаңдарына ас құралдарын немесе кәстрөлдердің қақпақтарын қоймаңыз. Қызып кетуі мүмкін.
- Құрылғыны дымқыл қолмен немесе суды қолданып тұрған кезде пайдаланбаңыз.
- Құрылғыны жұмыс орны немесе зат сақтайтын орын ретінде қолданбаңыз.
- Құрылғының бетіне сызат түссе, дереу тоқ көзінен ағытыңыз. Бұл әрекет

электр қатеріне ұшырап қалуға жол бермейді.

- Тағамды ыстық майға салғанда, май шашырауы мүмкін.



#### ЕСКЕРТУ!

Өрт және жарылыс пайда болу қаупі бар

- Тоңмайларды немесе майды қыздырған кезде тұтанғыш бу пайда болады. Тоңмайға немесе майға тамақ пісірген кезде қызған заттарды немесе оттың жалынын алыс ұстаңыз.
- Қатты қызған майдан бөлініп шығатын бу, кенет жарылыстың орын алуына себеп болады.
- Құрамында тағам қалдықтары бар қолданылған май, бірінші рет қолданылып отырған майға қарағанда, төмен температурада өрт пайда болуға әкелуі мүмкін.
- Тез тұтанатын өнімдерді немесе жанғыш, дымқыл заттарды құрылғының ішіне, жанына немесе үстіне қоймаңыз.



#### ЕСКЕРТУ!

Құрылғыны бүлдіріп алуыңыз мүмкін.

- Басқару панеліне ыстық ыдыс қоймаңыз.
- Ыстық табаның қақпағын пештің ыстық әйнек бетіне қоймаңыз.
- Ыдыстың ішіндегі сарқылғанша қайнатпаңыз.
- Құрылғының үстіне зат немесе ыдыс құлап кетуге жол бермеңіз. Құрылғының бетіне зақым келуі мүмкін.
- Пісіру алаңдарын бос ыдыс қойып немесе ешбір ыдыс қоймай іске қоспаңыз.
- Құрылғының үстіне алюминий жұқалтыр қоймаңыз.
- Құйылған шойыннан, алюминийден жасалған немесе астына нұқсан келген ыдыстар, шыны / шыны керамика бетке сызат түсіреді. Бұндай заттарды құрылғының бетінде үнемі көтеріп жылжыту керек.
- Бұл тек тағам пісіруге арналған құрылғы. Басқа мақсатта, мысалы бөлмені қыздыру үшін қолдануға болмайды.

## 2.4 Күту менен тазалау

- Құрылғының бетіндегі материалдың сапасы түспес үшін мезгіл-мезгіл тазалаңыз.
- Құрылғыны тазалардан бұрын сөндіріп, суығанша қойыңыз.
- Құрылғыны тазалау үшін сулы спрейді және буды қолданбаңыз.
- Құрылғыны дымқыл жұмсақ шүберекпен тазалаңыз. Бейтарап жуғыш заттарды ғана қолданыңыз. Жеміргіш заттарды, түрпілі жөкелерді, еріткіштерді немесе металл заттарды пайдаланбаңыз.

## 2.5 Сервис

- Құрылғыны жөндеу үшін уәкілетті қызмет көрсету орталығына хабарласыңыз. Тек ғана фирмалық қосалқы бөлшектерді қолданыңыз.
- Осы өнімнің ішіндегі шам(дар) мен шамдардың қосалқы бөлшектері жеке сатылады: Бұл шамдар температура,

діріл, ылғалдылық сияқты төтенше физикалық жағдайларға тұрмыстық құрылғылардың қарсы тұруына немесе құрылғының жұмыс жағдайы туралы сигнал беруге арналған. Олар басқа қолданбаларда пайдалануға арналмаған және тұрғын үйлерді жарықтандыруға сәйкес келмейді.

## 2.6 Қоқысқа тастау



### ЕСКЕРТУ!

Жарақат алу немесе тұншығып қалу қаупі бар.

- Құрылғыны утилизациялау жолы туралы ақпарат алу үшін дилерге, өндірушінің уәкілетті тұлғасына немесе жергілікті қатты тұрмыстық қалдықтар операторына хабарласыңыз.
- Құрылғыны электр желісінен ажыратыңыз.
- Құрылғыға жақын орналасқан электр сымын кесіп, қоқысқа тастаңыз.

# 3. ОРНАТУ



### ЕСКЕРТУ!

Қауіпсіздік тарауларын қараңыз.

## 3.1 Орнату алдында

Пешті орнату алдында, техникалық ақпарат тақтайшасынан төмендегі ақпаратты жазып алыңыз. Техникалық ақпарат тақтайшасы пештің төменгі жағында орналасқан.

Сериялық нөмірі .....

## 3.2 Кіріктірілген пештер

Кіріктірілген пештерді, аспапты дұрыс қондырылған пештерге және стандартты талаптарға сай келетін жұмыс беттеріне құрастырғаннан кейін ғана пайдаланыңыз.

## 3.3 Қосылым сымы

- Пеш электр қосылымы сымымен жабдықталған.

- Нұқсан келген қуат сымын ауыстыру үшін мына кабель түрін қолданыңыз: H05V2V2-F, 90 °C немесе одан жоғары температураға төзімді. Жергілікті қызмет көрсету орталығына хабарласыңыз.

## 3.4 Құрастыру

Құрылғыны ауа тартқыштың астына орнатсаңыз, құрылғылардың арасындағы мин. қашықтықты орнату нұсқауларынан қараңыз.

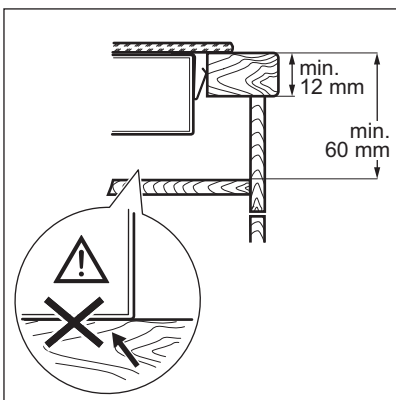
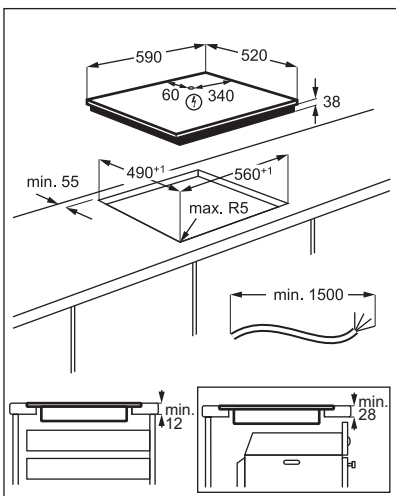
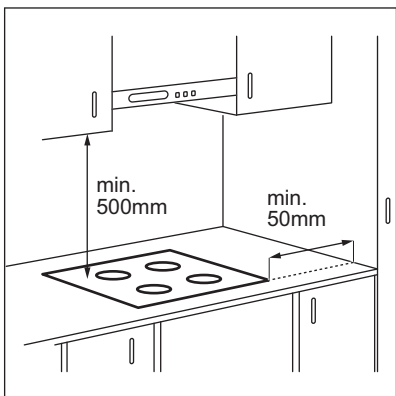

### 3.5 Қорғаныс қорабы

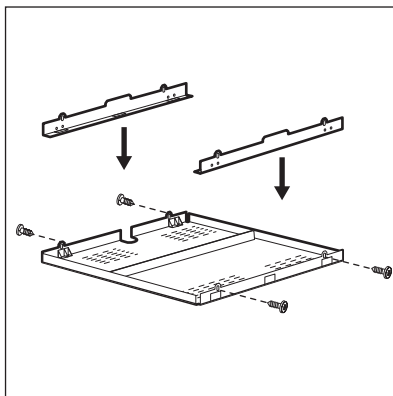

Егер қорғаныс қорабын (қосымша керек-жарақ) қолдансаңыз, пештің астындағы қорғаныс еденнің қажеті жоқ. Керек-жарақ болып есептелетін қорғаныс қорабы кей елдерде берілмеуі мүмкін. Жергілікті жабдықтаушыға хабарласыңыз.

 Егер пешті тұшапештің үстіне орнатсаңыз, қорғағыш қорапты қолдана алмайсыз.



## 4. БҰЙЫМ СИПАТТАМАСЫ

### 4.1 Пісіруге арналған беттің көрінісі

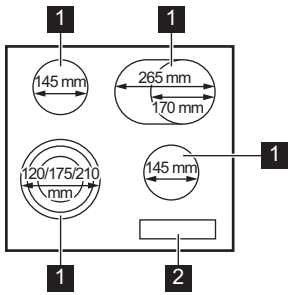

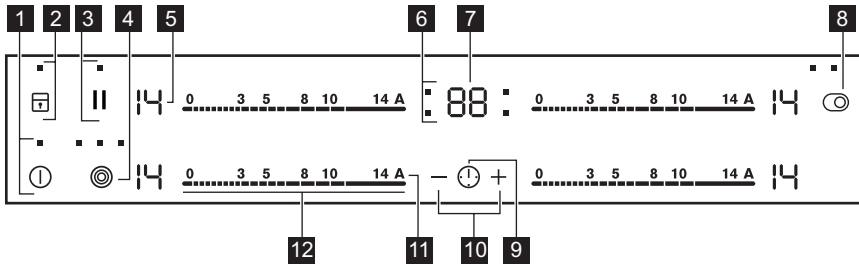

- 1 Пісіру алаңы
- 2 Басқару панелі

### 4.2 Басқару панелінің көрінісі











Құрылғыны іске қосу үшін сенсорлық өрістерді пайдаланыңыз. Бейнебеттер, индикаторлар мен дыбыстық сигналдар қай функциялардың жұмыс жасайтынын көрсетеді.

Сенсорлық өріс	Функция	Түсіндірме	
1	①	ҚОСУ/СӨНДІРУ	Пештің үстін қосуға және сөндіруге арналған.
2	🔒	Құлып / Бала қауіпсіздігінің құралы	Басқару панелін құрсаулайды/құрсауын ағытады.
3		Үзіліс	Функцияны іске қосады және сөндіреді.
4	⊙	-	Сыртқы шеңберді іске қосуға және сөндіруге арналған.
5	-	Қыздыру параметрінің бейнебеті	Қыздыру параметрін көрсетуге арналған.

Сенсорлық өріс	Функция	Түсіндірме
6	- Пісіру алаңдарының индикаторлары	Уақыттың қай пісіру алаңы үшін орнатылғанын көрсетуге арналған.
7	- Таймер бейнебеті	Уақытты минут бойынша көрсетуге арналған.
8	 -	Сыртқы шеңберді іске қосуға және сөндіруге арналған.
9	 -	Пісіру алаңын таңдауға арналған.
10	+ / -	Уақытты көбейтуге немесе азайтуға арналған.
11	A Автоматты түрде қыздыру	Функцияны іске қосады және сөндіреді.
12	- Басқару жолағы	Қызу параметрін орнатуға арналған.

### 4.3 Қызу параметрінің бейнебеттері

Дисплей	Сипаттамасы
	Пісіру алаңы сөндірілі.
	Пісіру алаңы жұмыс істейді.
	Үзіліс жұмыс істейді.
	Автоматты түрде қыздыру жұмыс істейді.
	Ақаулық орын алды.
	OptiHeat Control (3 қадамды Қалдық қызу индикаторы) : пісіруді жалғастыру / жылы ұстау / қалдық қызу.
	Құлып / Бала қауіпсіздігінің құралы жұмыс істейді.
	Автоматты түрде сөндіру жұмыс істейді.

### 4.4 OptiHeat Control (3 қадамды Қалдық қызу индикаторы)



#### ЕСКЕРТУ!

 Қалдық қызуға күйіп қалу қаупі бар.

Индикаторлар қазір пайдаланылып тұрған пісіру алаңдарының қалдық қызуын көрсетеді. Қолданылмай тұрған көршілес орналасқан пісіру алаңдарының да индикаторлары жануы мүмкін.

## 5. ӘРКҮНДІК ҚОЛДАНУ



### ЕСКЕРТУ!

Қауіпсіздік тарауларын қараңыз.

### 5.1 Іске қосу және сөндіру

Пештің үстін қосу немесе сөндіру үшін  белгісін 1 секунд тұртіңіз.

### 5.2 Автоматты түрде сөндіру

**Функция пештің үстін төмендегі жағдайларда автоматты түрде сөндіреді:**

- барлық пісіру алаңдары сөндірулі болса,
- пештің үстін іске қосқан соң қызу параметрін орнатпасаңыз,
- басқару панеліне бір нәрсе төгіліп қалса немесе ол 10 секундтан артық (ыдыс, киім т.с.с.) жабық қалса. Дыбыстық сигнал естіліп, пештің үсті сөнеді. Заттарды алыңыз немесе басқару панелін тазалаңыз.
- пісіру алаңын сөндірмесеңіз немесе қызу параметрін өзгертпесеңіз. Аздан кейін  жанады да, пештің үсті сөнеді.

**Пештің үстін сөндіргеннен кейінгі уақыт пен қызу параметрінің арасындағы байланыс:**

Қызу параметрі	Пештің үсті мына уақыттан кейін сөнеді:
 , 1 - 3	6 сағат
4 - 7	5 сағат
8 - 9	4 сағат
10 - 14	1,5 сағаттан кейін

### 5.3 Қызу параметрі

Қызу параметрін өзгертуге немесе орнатуға арналған:

Басқару панеліндегі дұрыс қызу параметрін басыңыз немесе басқару

панелін саусағыңызбен дұрыс қызу параметрі орнағанға дейін тұртіңіз.

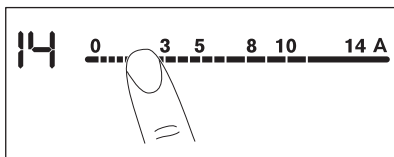

### 5.4 Сыртқы шеңберлерді іске қосу және сөндіру

Шеңбердің бетін қолданылатын ыдыстың өлшемдеріне сай келтіре аласыз.

Сенсорлық өрісті пайдаланыңыз:  

#### Сыртқы шеңберді іске қосу үшін:

сенсорлық алаңды басыңыз. Индикатор жанады.

#### Қосымша сыртқы шеңберлерді іске

қосу үшін: сол сенсорлық алаңды қайта басыңыз. Тиісті индикатор жанады.

#### Сыртқы шеңберді сөндіру үшін:

сенсорлық алаңды индикатор сөнгенше басыңыз.



Алаңды іске қосып, бірақ сыртқы шеңберін қоспаған кезде пайда болатын алаңның жарығы сыртқы шеңберді жауып қалуы мүмкін. Бұл сыртқы шеңбердің іске қосылғанын білдірмейді. Шеңбердің қосылған-қосылмағанын индикаторды тексеріп көз жеткізіңіз.

### 5.5 Автоматты түрде қыздыру

Қажетті қызу параметрін қысқа уақытта алу үшін осы функцияны қосыңыз. Қосулы тұрғанда пісіру алаңы басында ең үлкен параметр бойынша жұмыс істейді, содан кейін қажетті қызу параметрі бойынша жұмысын жалғастырады.



Функцияны іске қосу үшін пісіру алаңы суық болуы қажет.

## Функцияны пісіру алаңы үшін

**қосқыңыз келсе:** **A** түймешігін (R) жанады) басыңыз. Қажетті қызу параметрін дереу басыңыз. 3 секундтан кейін (R) жанады.

**Функцияны сөндіру үшін:** қызу параметрін өзгертіңіз.

## 5.6 Таймер

### • Таймерді кері санау

Бұл функцияны бір пісіру ұзақтығын орнату үшін пайдалануға болады.

Алдымен пісіру алаңы үшін қызу параметрін, содан кейін функцияны орнатыңыз.

**Пісіру алаңын орнату үшін:** пісіру алаңының индикаторы пайда болғанға дейін (⌚) белгісін түртіңіз.

**Функцияны қосу үшін:** Таймердің **+** түймешігін басып, уақытты (00 - 99 минут) орнатыңыз. Пісіру алаңының индикаторы жыпылықтай бастаған кезде, уақыт кері санала бастайды.

**Қалған уақытты қарау үшін:** пісіру алаңын орнату үшін (⌚) белгісін түртіңіз. Пісіру алаңының индикаторы жыпылықтай бастайды. Бейнебетте қалған уақыт көрсетіледі.

**Уақытты таңдауға арналған:** пісіру алаңын орнату үшін (⌚) белгісін түртіңіз. **+** немесе **—** түртіңіз.

**Функцияны сөндіру үшін:** пісіру алаңын орнату үшін (⌚) белгісін түртіңіз содан кейін **—** белгісін түртіңіз. Қалған уақыт **00**-ге дейін кері саналады. Пісіру алаңының индикаторы көрінбей кетеді.



Кері санақ аяқталғанда, дыбысты сигнал естіледі және **00** жыпылықтайды. Пісіру алаңы сөндіріледі.

**Дыбыстық сигналды тоқтату үшін:** (⌚) түймешігін басыңыз.

### • CountUp Timer

Пісіру алаңдарының жұмыс істеу уақытының ұзақтығын бақылау үшін осы функцияны қолдануға болады.

**Пісіру алаңын орнату үшін:** пісіру алаңының индикаторы пайда болғанға дейін (⌚) белгісін түртіңіз.

**Функцияны қосу үшін:** таймердің **—** түймешігін басыңыз. **UP** көрсетіледі. Пісіру алаңының индикаторы жыпылықтай бастаған кезде, уақыт есептеле бастайды.

Дисплей **UP** және есептелген уақыт (минуттарда) арасында ауысады.

**Пісіру алаңының қанша уақыт жұмыс істейтінін көру үшін:** пісіру алаңын орнату үшін (⌚) белгісін түртіңіз. Пісіру алаңының индикаторы жыпылықтай бастайды. Дисплейде пісіру алаңының қанша уақыт жұмыс істейтіні көрсетіледі.

**Функцияны сөндіру үшін:** (⌚) түймешігін, содан кейін **+** немесе **—** түймешігін түртіңіз. Пісіру алаңының индикаторы көрінбей кетеді.

### • Минут операторы

Бұл функцияны пеш қосулы және пісіру алаңдары жұмыс істемей тұрғанда қолдануға болады. Бейнебетте қызу параметрі көрсетіледі (U).

**Функцияны қосу үшін:** (⌚) түймешігін, содан кейін уақытты орнату үшін таймердің **+** немесе **—** түймешігін басыңыз. Уақыт аяқталғанда, дыбысты сигнал естіледі және **00** жыпылықтайды.

**Дыбыстық сигналды тоқтату үшін:** (⌚) түймешігін басыңыз.



Бұл функция пісіру алаңдарының жұмысына еш әсер етпейді.

## 5.7 Үзіліс

Бұл функция пісіру алаңдарын ең төменгі қызу параметріне қояды.

Функция жұмыс істеп тұрғанда, басқару панеліндегі басқа белгілер бұғатталып тұрады.

Функция таймер функцияларын тоқтатпайды.

Функцияны іске қосу үшін **||** түймешігін басыңыз.

**[U]** жанады. Қызу параметрі 1-ге дейін төмендетілді.

**Функцияны сөндіру үшін**, **||** белгісін түртіңіз. Алдыңғы қызу параметрлері қосылады.

## 5.8 Құлып

Басқару панелін пісіру алаңдары жұмыс істеп тұрғанда бұғаттауға болады. Ол қызу параметрінің кездейсоқ өзгеруіне жол бермейді.

**Әуелі қыздыру параметрін орнатыңыз.**

**Функцияны қосу үшін:** **[T]** түртіңіз. **[L]** белгішесі 4 секундқа жанады. Таймер қосулы күйде қалады.

**Функцияны сөндіру үшін:** **[T]** түймешігін басыңыз. Алдыңғы қыздыру параметрі жанады.



Пешті сөндірген кезде, осы функция да тоқтайды.

## 5.9 Бала қауіпсіздігінің құралы

Бұл функция пеш үстінің кездейсоқ қосылып кетуіне жол бермейді.

**Функцияны қосу үшін:** пештің үстін **⓪** көмегімен қосыңыз. Қызу параметрін орнатпаңыз. **[T]** белгішесін 4 секунд

басыңыз. **[L]** жанады. Пешті **⓪** көмегімен сөндіріңіз.

**Функцияны сөндіру үшін:** пештің үстін **⓪** көмегімен қосыңыз. Қызу параметрін орнатпаңыз. **[T]** белгішесін 4 секунд басыңыз. **[U]** жанады. Пешті **⓪** көмегімен сөндіріңіз.

**Функцияны бір пісіру уақыты үшін ғана**

**болдырмау үшін:** пештің үстін **⓪** көмегімен қосыңыз. **[L]** жанады. **[T]** белгішесін 4 секунд басыңыз. **Қызу параметрін 10 секунд ішінде орнатыңыз.** Пештің үстін іске қосуға болады. Пешті **⓪** көмегімен сөндірген кезде, функция қайтадан іске қосылады.

## 5.10 OffSound Control (Дыбыстық сигналдарды сөндіру және қосу)

Пешті сөндіріңіз. **⓪** белгішесін 3 секунд басыңыз. Дисплей жанады да, сөнеді. **[T]** белгісін 3 секунд басыңыз. **[B]** немесе **[C]** жанады. Келесі параметрдің бірін таңдау үшін таймердің **+** белгісін түртіңіз:

- **[B]** - сигналдар сөндірулі
- **[C]** - сигналдар қосулы

Таңдауды растау үшін пештің автоматты түрде сөнгенін күтіңіз.

Функция **[B]** орнатқанда, төмендегі жағдайларда ғана дыбыстық сигнал естіледі:

- **⓪** түрткенде
- Минут операторы сөнгенде
- Таймерді кері санау сөнгенде
- басқару панеліне бір нәрсе қойылғанда.

## 6. АҚЫЛ-КЕҢЕС



### ЕСКЕРТУ!

Қауіпсіздік тарауларын қараңыз.

### 6.1 Ыдыс-аяқ

- Ыдыстың түбі барынша қалың өрі мүмкіндігінше жайпақ болуға тиіс.
- Пештің үстіне қойылатын ыдыс табанының құрғақ және таза екенін тексеру керек.

- Керамикалық шынының бетіне сызат түспес үшін кәстрөлді оның үстімен сырғытып немесе оған жанастыра жылжытуға болмайды.



Эмальмен қапталған темірден және табаны алюминий немесе мыстан жасалған ыдыстар шыны керамика беттің түсін өзгертуі мүмкін.

## 6.2 Öko Timer (Эко таймері)

Қуатты үнемдеу үшін пісіру алаңының қыздырғышы кері санақ таймерінің

сигналы естілмей тұрып сөнеді. Жұмыс істеу уақытының әр түрлі болуы қызу параметріне және пісіру уақытына байланысты.

## 6.3 Тағам пісіру бағдарламаларының үлгілері



Кестедегі деректер жалпылама нұсқау ретінде ғана берілген.

Қызу параметрі	Пайдалану:	Уақыт (мин.)	Ақыл-кеңес
- 1	Піскен тағамды жылы ұстаңыз.	қажет болған жағдайда	Ыдыстың қақпағын жабыңыз.
1 - 3	Голланд тұздығы, балқытылған: сары май, шоколад, желатин.	5 - 25	Ара-тұра араластырыңыз.
1 - 3	Қойылту: шайқалған омлет, піскен жұмыртқалар.	10 - 40	Қақпағын жауып пісіру керек.
3 - 5	Күріш және сүтке пісірілген тағамдарды баяу қайнату, дайын тағамдарды жылыту.	25 - 50	Кемінде күріштен екі есе көп сұйық қосыңыз, сүт тағамдарын пісірудің ортасына келгенде араластырыңыз.
5 - 7	Буға піскен көкөністер, балық, ет.	20 - 45	Бірнеше ас қасық сұйықтық құйыңыз.
7 - 9	Буға піскен картоптар.	20 - 60	750 г картопқа ең көбі ¼ л су пайдаланыңыз.
7 - 9	Көп мөлшердегі тағамдар, бұқтырылған тағамдар мен көже пісіру.	60 - 150	3 литрге дейін су және құраластар.
9 - 12	Баппен қуыру: эскалоп, "кордон блё" бұзау еті, котлет, риссоль, шұжық, бауыр, майға қуырылған ұн, жұмыртқа, құймақ, бауырсақ.	қажет болған жағдайда	Уақыттың жартысы өткенде аударыңыз.
12 - 13	Қатты қуыру, қуырылған картоп, қоң ет, бифштекстер.	5 - 15	Уақыттың жартысы өткенде аударыңыз.
14	Суды қайнату, макарон пісіру, етті қызартып қуыру (гуляш, бұқтырып пісіру), фри қуыру үшін.		

## 7. КҮТУ МЕНЕН ТАЗАЛАУ



### ЕСКЕРТУ!

Қауіпсіздік тарауларын қараңыз.

### 7.1 Жалпы ақпарат

- Пешті әр пайдаланғаннан кейін тазалап отырыңыз.

- Өрқашан табаны таза ыдысты пайдаланыңыз.
- Пештің бетіне түскен сызаттар немесе қошқыл дақтар оның жұмысына ешқандай әсер етпейді.
- Пештің бетіне арналған арнайы тазалағышты пайдаланыңыз.
- Әйнекке арналған арнайы қырғышты қолданыңыз.

## 7.2 Пештің үстін тазалау

- **Дереу тазалаңыз:** еріген пластик, пластик жұқалтыр, қант және қанты бар тағам немесе қоқыстар пештің бетіне зақым келтіруі мүмкін. Күйіп қалмау үшін абай болыңыз. Қырғышты шыны

бетке арнайы сүйір бұрыш жасап қойып, оны жылжыта отырып тазалаңыз.

- **Пештің үсті жеткілікті түрде суыған кезде алыңыз:** әк дақтары, су дақтары, май дақтары, металдың жылтыраған дақтары. Пештің бетін дымқыл шүберекпен және жеміргіш емес жуғыш затпен тазалаңыз. Тазалап болғаннан кейін пештің үстін жұмсақ шүберекпен сүртіңіз.
- **Жылтыраған металл дақтарын кетіріңіз:** сірке суы қосылған су ерітіндісін пайдаланып, әйнек бетін шүберекпен тазалаңыз.

## 8. АҚАУЛЫҚТЫ ТҮЗЕТУ







### ЕСКЕРТУ!

Қауіпсіздік тарауларын қараңыз.

### 8.1 Не істерсіз, егер...

Ақаулық	Ықтимал себептері	Шешім
Пешті қосып немесе іске пайдалана алмадыңыз.	Пеш электр тоғына қосылған жоқ немесе теріс қосылған.	Пештің электр көзіне дұрыс қосылғанына көз жеткізіңіз.
	Сақтандырғыш жанып кеткен.	Ақаулыққа сақтандырғыштың себеп болмағанын тексеріңіз. Сақтандырғыш қайта-қайта жанып кетсе, білікті электршіге хабарласыңыз.
	Қызу параметрі 10 секунд қойылмай тұрса.	Пешті қайта іске қосыңыз да, қызу параметрін 10 секундтан аз уақыт ішінде орнатыңыз.
	Бір уақытта 2 немесе одан да көп сенсорлық өрістерді басып қойғансыз.	Бір ғана сенсорлық өрісті басыңыз.
	Үзіліс жұмыс істейді.	"Күнделікті қолдану" тарауын қараңыз.
	Басқару панеліне су немесе май шашыраған.	Басқару панелін тазалаңыз.
Дыбыстық сигнал естіліп, пештің үсті сөнеді. Пеш сөнген кезде дыбыстық сигнал естіледі.	Бір немесе бірнеше сенсорлық өріске зат қойылған.	Сенсорлық өрістердегі затты алыңыз.

Ақаулық	Ықтимал себептері	Шешім
Пештің үсті сөнеді.	Сенсорлық өріске ① бір зат қойылған.	Сенсорлық өрістердегі заттарды алыңыз.
Қалдық жылу индикаторы жанбай тұр.	Алаң ыстық емес, себебі ол аз уақыт ғана қосылып тұрған не сенсордың ақауы бар.	Егер алаң қызу үшін едәуір ұзақ жұмыс істесе, уәкілетті қызмет көрсету орталығына хабарласыңыз.
Автоматты түрде қыздыру жұмыс істемейді.	Алаң ыстық.  Қызу параметрінің ең жоғары мәні орнатылған.	Алаңды әбден салқындатып алыңыз.  Ең жоғары қызу параметрінің қуаты, функциясының қуатымен бірдей.
Сыртқы шеңберді іске қоса алмадыңыз.	 Бірнеше шеңбері алаңның қара жері бар.	Әуелі қызу параметрін өзгертіп, ішкі шеңберді қосыңыз.
Сенсорлық өрістер қызып кетеді.	Тым үлкен ыдыс қолданылған немесе ыдыстар басқару құралдарына тым жақын қойылған.	Мүмкін болса, үлкен ыдыстарды артқы пісіру алаңдарына қойыңыз.
Панельдің сенсорлық өрістерін түрткен кезде ешбір сигнал естілмейді.	Дыбыстық сигналдар сөндірулі.	Дыбыстық сигналдарды қосыңыз. "Күнделікті қолдану" тарауын қараңыз.
 жанады.	Бала қауіпсіздігінің құралы немесе Құлып жұмыс істейді.	"Күнделікті қолдану" тарауын қараңыз.
 және сан жанады.	Пеште ақау бар.	Пешті сөндіріңіз де, қайта 30 секундтан кейін іске қосыңыз. Егер  қайта жанса, пешті тоқ көзінен ағытыңыз. 30 секундтан кейін пешті қайта қосыңыз. Ақаулық жойылмаса уәкілетті қызмет көрсету орталығына хабарласыңыз.
Үздіксіз сигнал естілуі мүмкін.	Электр қосылымы дұрыс емес.	Пешті электр желісінен ажыратыңыз. Білікті электршіге хабарласып, қалай орнатылғанын тексертіңіз.
 жанады.	Қуатпен жабдықтаудың екінші фазасы жетіспей тұр.	Пештің электр көзіне дұрыс қосылғанына көз жеткізіңіз. Сақтандырғышты алып, бір минут күтіп, сақтандырғышты қайта салыңыз.

## 8.2 Ақаулықты түзету шешімін өзіңіз таба алмасаңыз...

Ақаулықты түзету шешімін өзіңіз таба алмасаңыз, дилеріңізге не уәкілетті қызмет көрсету орталығына хабарласыңыз. Техникалық ақпарат

тақтайшасындағы деректерді беріңіз. Сонымен қоса, шыны керамиканың үш саннан тұратын нөмірін, (шынының бетіндегі бұрышта) және ақаулық орын алғанда көрсетілген хабарды беріңіз. Пешті дұрыс пайдаланғаныңызға көз жеткізіңіз. Бұлай істемеген жағдайда,



қызмет көрсету орталығының технигі немесе дилер көрсеткен қызмет, кепілдік мерзімі кезінде де ақылы болуы мүмкін. Қызмет көрсету орталығына қатысты

нұсқаулар мен кепілдік шарттары кепілдік кітапшасында берілген.

## 9. ТЕХНИКАЛЫҚ ДЕРЕК

### 9.1 Техникалық ақпарат тақтайшасы

Үлгісі EHF96547SW  
Түрі 60 HAD 56 AO

Сер.№. ....  
ELECTROLUX

Өнім нөмірі PNC 949 596 303 03  
220 - 240 В 50 - 60 Гц  
Германияда жасалған  
7.1 кВт



### 9.2 Пісіру алаңдарының сипаттамасы

Пісіру алаңы	Номинальды қуат (ең жоғары қызу параметрі) [Вт]	Пісіру алаңының диаметрі [мм]
Алдыңғы сол жақ	800 / 1600 / 2300	120 / 175 / 210
Артқы сол жақ	1200	145
Алдыңғы оң жақ	1200	145
Артқы оң жақ	1500 / 2400	170 / 265

Жақсы пісіру нәтижелеріне қол жеткізу үшін пісіру алаңының диаметрінен үлкен болмайтын ыдысты қолданыңыз.

## 10. ҚУАТ ТИІМДІЛІГІ

### 10.1 EU 66/2014 стандартына сай берілген өнім туралы ақпарат тек ЕО нарығы үшін жарамды

Үлгінің идентификаторы	EHF96547SW	
Пеш үстінің түрі	Кіріктірілген пеш	
Пісіру алаңдарының саны	4	
Қыздыру технологиясы	Қыздырғыш	
Дөңгелек пісіру алаңдарының диаметрі (Ø)	Алдыңғы сол жақ	21,0 см
	Артқы сол жақ	14,5 см
	Алдыңғы оң жақ	14,5 см

Шеңбер емес пісіру алаңының ұзындығы (Ұ) және ені (Е)	Артқы оң жақ	Ұ 26,5 см Е 17,0 см
Әр пісіру алаңының пайдаланатын қуат мөлшері (EC electric cooking)	Алдыңғы сол жақ	194,9 Вт / кг
	Артқы сол жақ	188,0 Вт / кг
	Алдыңғы оң жақ	188,0 Вт / кг
	Артқы оң жақ	191,6 Вт / кг
Пештің пайдаланатын қуат мөлшері (EC electric hob)		190,6 Вт / кг

EN 60350-2 - Тағам пісіретін тұрмыстық электр құрылғылары - 2-бөлім: Пештің үсті - Жұмыс тиімділігін өлшеу тәсілдері

## 10.2 Қуатты үнемдеу

Төмендегі кеңестерді орындасаңыз, күнделікті тағам пісірген кезде қуатты үнемдеуге болады.

- Суды тек қажетті мөлшерде ғана ысытыңыз.
- Егер мүмкін болса, ыдысқа әрқашан қақпақ жабыңыз.

- Пісіру алаңын іске қосу алдында оған ыдыс қойыңыз.
- Ыдыс табанының диаметрі пісіру алаңының диаметрімен бірдей болуға тиіс.
- Шағын ыдысты шағын пісіру алаңдарына қойыңыз.
- Ыдыстарды пісіру алаңының тура ортасына қойыңыз.
- Тағамды жылы ұстау немесе жібіту үшін қалдық қызуды пайдаланыңыз.

## 11. ҚОРШАҒАН ОРТАҒА ҚАТЫСТЫ ЖАҒДАЙЛАР

Белгі  салынған материалдарды қайта өңдеуден өткізуге тапсырыңыз. Орам материалдарын қайта өңдеуден өткізу үшін тиісті контейнерлерге салыңыз. Электрлік және электроникалық құрылғылардың қалдығын қайта өңдеуден өткізу арқылы, қоршаған ортаға және адамның денсаулығына зиян келтіретін

жағдайларға жол бермеуге өз үлесіңізді қосыңыз. Белгі  салынған құрылғыларды тұрмыстық қалдықтармен бірге тастамаңыз. Өнімді жергілікті қайта өңдеу орталығына өткізіңіз немесе жергілікті мекемеге хабарласыңыз.

Осы өнімнің өндірілген күні сериялық нөмірде көрсетілген, оның нөмірінің бірінші саны өндірілген жылдың соңғы санына, екінші және үшінші сандар аптаның реттік нөміріне сәйкес келеді. Мысалы, 14512345 сериялық нөмірі өнім 2021 жылдың қырық бесінші аптасында өндірілгенін білдіреді.

Өндіруші: Electrolux Appliances AB, St. Göransgatan 143, 105 45 Stockholm, Швеция

Импорттаушы және өндірушінің уәкілетті ұйымы:

ООО «Электролюкс Рус», Кожевнический проезд 1, 115114, Мәскеу/Москва, тел.: 8-800-444-444-8

Германияда жасалған

## БИЗ СИЗДИ ОЙЛОЙБУЗ

Electrolux жабдуусун сатып алганыңызга рахмат. Өзү менен кошо ондогон жылдык тажрыйба жана инновация сунуштаган өнүмдү тандадыңыз. Кылдат жана саркеч, атайын сиз үчүн жасалгаланган. Аны ар колдонгонуңузда дайым сонун натыйжа аларыңызды билесиз.

Electrolux-ка кош келиңиз.

**Биздин вебсайтка кирип:**



Колдонуу боюнча кеңеш, брошюраларды, бузулууларды оңдоо боюнча кеңеш, кам көрүү жана тейлөө маалыматтарын алыңыз:

**[www.electrolux.com/support](http://www.electrolux.com/support)**



Мыкты кызмат үчүн өнүмүңүздү каттаңыз:

**[www.registerelectrolux.com](http://www.registerelectrolux.com)**



Өнүм үчүн аксессуарларды, керектелүүчү бөлүктөрдү жана түпнуска тетиктерди сатып алыңыз:

**[www.electrolux.com/shop](http://www.electrolux.com/shop)**

## КАРДАРЛАРДЫ ТЕЙЛӨӨ ЖАНА КЫЗМАТ КӨРСӨТҮҮ

Ар дайым түпнуска тетиктерди урунуңуз.

Ыйгарым укуктуу кызмат борборун кайрылганда бул берилмелер жаныңызда болушу керек: Модель, PNC, сериялык номуру.

Маалыматты сериялык жадыбалдан тапса болот.

 Эскертүү / Коопсуздук жөнүндө маалыматы

 Жалпы маалымат жана кеңештер

 Айлана-чөйрө маалыматы

Эскертүүсүз өзгөрүлүшү мүмкүн.

## МАЗМУН

1. КООПСУЗДУК МААЛЫМАТЫ.....	35
2. КООПСУЗДУК ЭРЕЖЕСИ.....	38
3. ОРНОТУУ.....	40
4. ПРОДУКЦИЯНЫН БАЯНДООСУ.....	42
5. КҮНДӨЛҮК КОЛДОНУУ.....	43
6. НАСААТТАР ЖАНА КЕҢЕШТЕР.....	46
7. КАМ КӨРҮҮ ЖАНА ТАЗАЛОО.....	47
8. БУЗУКТУКТАРДЫ ТАБУУ.....	48
9. ТЕХНИКАЛЫК МААЛЫМАТ.....	50
10. КУБАТТУУЛУКТУН ЭФФЕКТИВДҮҮЛҮГҮ.....	51

## 1. КООПСУЗДУК МААЛЫМАТЫ

Шайманды орнотуудан жана колдонуудан мурун, кошо берилген колдонмо китепчесин окуп чыгыңыз. Өндүрүүчү туура эмес орнотуудан же колдонуудан келип чыккан

кандайдыр бир жаракатка же зыянга жоопкерчилик тартпайт. Кийин кайрылыш үчүн нускамаларды дайыма коопсуз жана жеткиликтүү жерде кармаңыз.

### **1.1 Балдар жана таасирленүүчү адамдар үчүн коопсуздук**

- Бул шайман, чоңдордун көзөмөлүнүн астында же шайманды коопсуз колдонуу боюнча нускамалдарды жана анын кооптуулугу жөнүндө маалыматтарды алган убакта 8 жаштан жогорку балдар аркылуу, жана чектелген физикалык, сенсордук же акыл-эси чектелген адамдар аркылуу колдонулушу мүмкүн.
- 3 жаштан 8 жашка чейинки балдар жана өтө катуу, олуттуу жөндөмдүүлүктөрү чектелген адамдар көзөмөлдө болбосо шаймандан алыс болууга тийиш.
- Дайыма каралып турбаган 3 жаштан кичүү балдарды жабдуудан алыс кармаңыз.
- Балдардын шайман менен ойноосуна уруксат бербейсиз.
- Бардык таңгактарды балдардан алыс кармаңыз жана аларды ылайыктуу түрдө таштаңыз.
- ЭСКЕРТҮҮ: Шайман иштеп же муздатылып жатканда, ага балдарды жана үй жандыктарын жакын жолотпоңуз. Пайдаланып жатканда жеткиликтүү бөлүктөр ысый баштайт.
- Эгер шайманда баланы коргоо системасы бар болсо, ал күйгүзүлүшү керек.
- Балдар көзөмөлсүз тазалоо жана жабдуу пайдалануучу тейлөөсүн аткарбашы керек.

### **1.2 Жалпы коопсуздук**

- ЭСКЕРТҮҮ: Колдонуу учурунда, шайман жана анын жеткиликтүү бөлүктөрү ысып кетет. Ысытуучу компоненттерге тийип кетүүгө жол бербөө үчүн абайлаш керек.
- ЭСКЕРТҮҮ: Плитада май же суюк май менен тамак даярдап жатканда, көңүл бурбоо опурталдуу болуп, өрткө алып келиши мүмкүн.

- Отту ЭЧ КАЧАН суу менен өчүрбөңүз, бирок шайманды өчүрүп, андан соң жалынды капкак же өрт жабуусу менен жабыңыз.
- ЭТИЯТТЫК: Шайман, таймер сыяктуу тышкы которуу түзмөгү аркылуу же пайдалуулук аркылуу кайра-кайра өчүрүлүп-күйгүзүлүп турган схема аркылуу камсыздалбашы керек.
- ЭТИЯТТЫК: Бышыруу процесси көзөмөлдөнүшү керек. Кыска мөөнөттүү бышыруу процесси үзгүлтүксүз көзөмөлдөнүшү керек.
- ЭСКЕРТҮҮ: Өрт коркунучу: Тамак даярдоо бетине нерселерди койбоңуз.
- Бычак, айры, кашык жана капкак сыяктуу темирден жасалган нерселер ысып кетиши мүмкүн болгондуктан, аларды тамак жасаган плитанын үстүнө койбоо керек.
- Шайманды кыналган стурктурга орнотуудан мурун колдонбоңуз.
- Шайманды тазалоо үчүн, буу тазалагычты колдонбоңуз.
- Эгерде керамика / айнек беттеринде жарака кетсе, шайманды өчүрүп, аны электр кубатынан алыс кармаңыз. Эгер шайман электр кубатына түздөн-түз бөлүштүргүч кутусу аркылуу туташылган болсо, шайманды электр кубатынан ажыратыш үчүн сактагычты алып салыңыз. Каалаган жагдайда, ыйгарым укуктуу тейлөө кызматы менен байланышыңыз.
- Эгерде ток берүүчү зым бузулса, зыянга учуратпоо үчүн өндүрүүчү, атайын Кызмат көрсөтүүчү же ушуга окшогон адиске алмаштыртуу керек.
- ЭСКЕРТҮҮ: Бышыруу шайманынын өндүрүүчүсү тарабынан жасалган конфорка коргоочусун же өндүрүүчү тарабынан колдонуу нускамасында ылайыктуу катары билдирилген же шайманда камтылган конфорка коргоочуларын гана колдонуңуз. Ылайыксыз конфорка коргоочуларын колдонуу кырсыктарга себеп болушу мүмкүн.

## 2. КООПСУЗДУК ЭРЕЖЕСИ

### 2.1 Орнотуу



#### **ЭСКЕРТҮҮ!**

Бул шаймандын орнотуусун адис адам гана аткаруусу керек.



#### **ЭСКЕРТҮҮ!**

Шаймандын жаракат же зыянга учуроо коркунучу.

- Бардык таңгактарды алып салыңыз.
- Бузулган шайманды орнотпоңуз же колдонбоңуз.
- Шайман менен камсыздалган орнотмо нускамасын жолдоңуз.
- Башка шаймандар менен бирдиктердин ортосунда минималдуу аралыкты сактаңыз.
- Шайманды жылдырууда дайыма этият болуңуз, анткени ал оор. Дайыма коопсуздук кол каптарын жана жабык бут кийим колдонуңуз.
- Кесилген жерлерди герметик менен жылчыксыздандырыңыз, ошондо ным шишип чыгуунун алдын алат.
- Шаймандын түбүн буу жана нымдан сактаңыз.
- Шайманды эшикке жакын же терезенин түбүнө орнотпоңуз. Бул, эшик же терезе ачылганда, ысык казандын шаймандын үстүнөн түшүп кетүүсүнүн алдын алат.
- Шайман суурмалардын үстүнө орнотулган болсо, шаймандын түбү менен суурманын үстүнүн ортосунда абанын айлануусуна жетиштүү болуусу зарыл.
- Шаймандын түбү ысып кетиши мүмкүн. Шаймандын түбү жерге тийбегендей кылып, фанера, каркас же башка күйбөй турган материалдан жасалган ажыратып туруучу панелин орнотуңуз.
- Бөлүү панели бышыруу түздүгүнүн астындагы жерди толугу менен жабышы керек.

### 2.2 Электрикалык туташуу



#### **ЭСКЕРТҮҮ!**

Өрт жана ток тартуу коркунучу бар.

- Бардык электр байланыштары тажрыйбалуу электр адиси тарабынан аткарылышы керек.
- Шайман жерге орноштурулушу керек.
- Кандайдыр бир иш кылардан мурун, шаймандын токтон суурулуп турганын тактаңыз.
- Шайман паспортундагы электр маалыматы кубаттуулук күчүнө туш келүүсүн текшерип.
- Шаймандын туура орнотулганын текшерип. Кенен жана туура эмес ток кабелдери жана штепсели (эгерде болсо) терминалды катуу ысытып жибериси мүмкүн.
- Туура электр кабелдин колдонуңуз.
- Электр кабелдери оролуп калбасын.
- Ток тартууга каршы коопсуздук орнотулганын текшерип.
- Кабелдин үстүнөн кабелди кыскачыты колдонуңуз.
- Электр кабели же штепсели (эгерде болсо), шайманды жакынкы чекитке туташтырганыңызда, ысык шайманга же духовкага тийберин текшерип.
- Көп чекиттүү адаптерлерди жана узартуучу кабелдерди колдонбоңуз.
- Электр штепселине (эгерде болсо) же кабелине зыян келтирбениз. Бузулган кабелди алмаштыруу үчүн Ыйгарым укуктуу Кызмат Борборунан кайрылыңыз.
- Ток тартууга каршы коюлган жерлер жана ажыратылган бөлүктөр, куралсыз жылбай тургандай кылып катырылышы керек.
- Электр чекити менен токту орнотуудан соң гана туташтырыңыз. Орнотуудан соң токко мүмкүнчүлүк болорун текшерип.
- Ток чекити кенен болсо, токту улабаңыз.

- Шайманды туташуудан чыгаруу үчүн кабелди тартпаңыз. Ар дайым кабелди тартыңыз.
- Туура изоляциялоо түзмөктөрүн гана колдонуңуз: линияны коргоочу кесим, ашыкча кубаттуулуктан сактагыч (туткадан алынып салынган болт сыяктуу сактагычтар), жердетилген түзүлүштөр жана контакторлор.
- Электр орнотуусунда шайманды бардык тараптан токторду ажыратууңузга мүмкүндүк берген ажыраткыч болушу керек. Ажыраткыч түзмөктө кеңдиги минимум 3 мм болгон контакт ачкычы болушу керек.

### 2.3 Колдонуңуз



#### **ЭСКЕРТҮҮ!**

Жаракат алуу, күйүү жана ток тартуу коркунучу бар.

- Алгач колдонордон мурун, бардык таңгактоо, этикеттөө жана тасмаларды (эгерде болсо) алып салыңыз.
- Бул шайман үй тиричилигинде гана колдонууга арналган.
- Шаймандын техникалык мүнөздөмөлөрүн өзгөртпөңүз.
- Вентиляция тешиктеринин бөгөттөлбөгөнүн текшерип.
- Иштеп жаткан учурда шайманды кароосуз калтырбаңыз.
- Ар бир колдонуудан кийин бышыруу зонасын “Өчүрүү” абалына коюңуз.
- Бышыруу аянтына прибор же идиш капкактарын койбоңуз. Алар ысып кетүүсү мүмкүн.
- Шайманды ным колуңуз менен же ал сууга тийип турганда кармабаңыз.
- Шайманды жумуш аянтчасы же сактоочу жай катары колдонбоңуз.
- Эгерде шаймандын бетинде жарака кете турган болсо, анда аны дароо электр тогунан ажыратыңыз. Бул электр тогуна урунуунун алдын алуу үчүн.
- Тачмакты ысык майга салсаңыз, ал чачырашы мүмкүн.



#### **ЭСКЕРТҮҮ!**

Өрт жана жарылуу коркунучу

- Майлар жана суюк майлар ысытылганда, жалындуу буу чыгарышы мүмкүн. Майларды жана суюк майларды колдонуу менен тамак даярдап жатканда, жалын же ысытылган жабдыктарды алардан узак кармаңыз.
- Өтө ысытылган майдан чыккан буу, күтүлбөгөн өрттү пайда кылышы мүмкүн.
- Азык калдыктарын камтыган колдонулган май, анын алгач колдонуудагы табынан төмөн болгон тапта өрт чыгарышы мүмкүн.
- Күйүүчү өнүмдөрдү же күйүүчү өнүмдөрдүн жанына нымдуу нерселерди шаймандын ичине, жанына же үстүнө койбоңуз.



#### **ЭСКЕРТҮҮ!**

Шаймандын зыянга учуроо коркунучу.

- Башкаруу панелинде казанды ысытпаңыз.
- Ысык табанын түбүн мештин айнек бетине койбоңуз.
- Казандарды кургак кайнатпаңыз.
- Нерселер же казан шаймандын үстүнө түшпөсүн. Үстү бузулуп кетиши мүмкүн.
- Бышыруу аянтын бош казан же казансыз күйгүзбөңүз.
- Шаймандын үстүнө алюминий фольга койбоңуз.
- Куйма темирден, алюминийден жасалган же түбү кырылган казан айнек/керамиканы кырып салышы мүмкүн. Мындай нерселерди жылдырыш керек болсо, ар дайым көтөрүп жылдырыңыз.
- Бул шайман тамак-аш даярдоого шана арналган. Мисалы, аны бөлмө жылытуу сыяктуу башка максаттар үчүн колдонууга болбойт.

### 2.4 Кам көрүү жана тазалоо

- Үстүнкү материалга зыян тийгизүүнүн алдын алуу үчүн шайманды маал маалы менен тазалап туруңуз.
- Тазалоодон мурун шайманды өчүрүңүз жана муздатыңыз.
- Шайманды тазалоо үчүн суу спрейин жана дымдоону колдонбоңуз.

- Шайманды нымдуу, жумшак кездеме менен тазалаңыз. Нейтралдуу жуучу каражатты гана колдонуңуз. Катуу продуктарды, катуу тазалоочу каражаттарды, эриткичтерди же металл куралдарды колдонбоңуз.

## 2.5 Кызмат

- Жабдууну оңдош үчүн Ыйгарым укуктуу тейлөө борборуна кайрылыңыз. Оригиналдуу кам тетиктерди гана колдонуңуз.
- Ушул шаймандын ичиндеги лампаларга (га) жана өзүнчө сатылуучу көрөңгө лампаларга тийиштүү: Бул лампалар температура, титирөө, нымдуулук сыяктуу тиричилик шаймандарындагы өзгөчө физикалык шарттарга туруштук берүү үчүн арналган же түзмөктүн иштөө абалы жөнүндө маалымат берүү

үчүн арналган. Алар башка түзмөктөрдө пайдалануу үчүн арналган эмес жана тиричилик орунжайларды жарыктандырууга ылайыктуу эмес.

## 2.6 Жарабай калган кир жуугучтан арылуу



### ЭСКЕРТҮҮ!

Бузулуу же кысылуу коркунучу.

- Шайманды туура жок кылуу боюнча маалымат үчүн сатуучуңузга, чыгаруучунун Ыйгарым укуктуу кишисине же жергиликтүү катуу таштанды иштетүүчүгө кайрылыңыз.
- Шайманды токтон ажыратыңыз.
- Жабдууга жакын жерден электр тармак кабелдин кесип салыңыз жана аны таштаңыз.

## 3. ОРНОТУУ



### ЭСКЕРТҮҮ!

Коопсуздук бөлүмдөрүн караңыз.

### 3.1 Орнотуудан мурун

Тамак жасаган плитанын үстүн орнотуудан мурун, шаймандын паспортундагы маалыматты жазып алыңыз. Шаймандын паспорту тамак жасаган плитанын үстүнүн түбүндө жайгашкан.

Сериялык  
номуру .....

### 3.2 Өзүнчө орнотулуучу тамак жасаган плитанын үстү

Өзүнчө орнотулуучу тамак жасаган плитанын үстүлөрүн, аларды орнотулушу керек болгон туура бирдиктерге жана стандартка туура келген иш тактага орноткон соң гана иштетиңиз.

### 3.3 Байланыш кабели

- Тамак жасаган плитанын үстү байланыш кабели менен кошо камсыз кылынат.

- Бузулган кабель түрлөрүн алмаштыруу үчүн төмөнкү (же жогорку) кабель түрлөрүн колдонуңуз: H05V2V2-F 90°C же жогорураак температурага туруктуу болгон кабелдерди. Жергиликтүү тейлөө борборуңузга кайрылыңыз.

### 3.4 Топтом

Эгерде сиз бышыруучу тактаны соргучтун астына орнотсоңуз, Шаймандардын ортосундагы минималдуу аралыкты аныктоо үчүн соргучту орнотуу боюнча нускаманы кара.



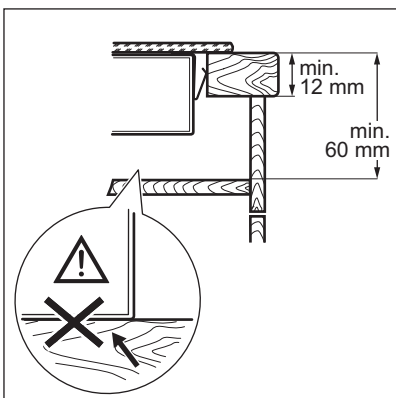
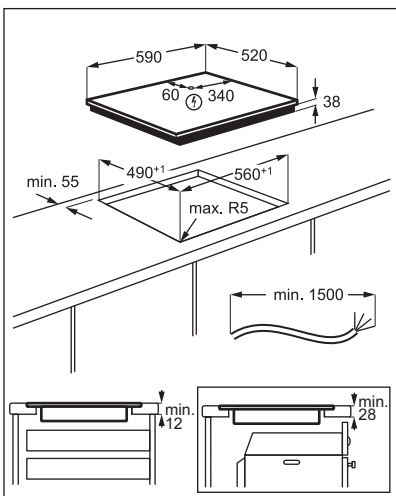
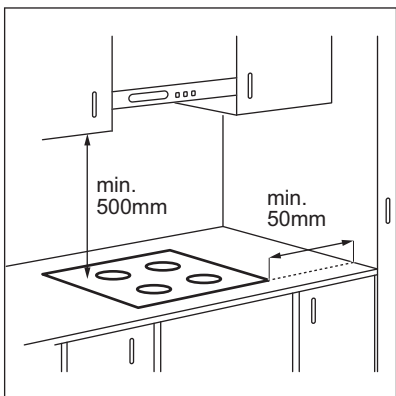

### 3.5 Коргоочу кутуча

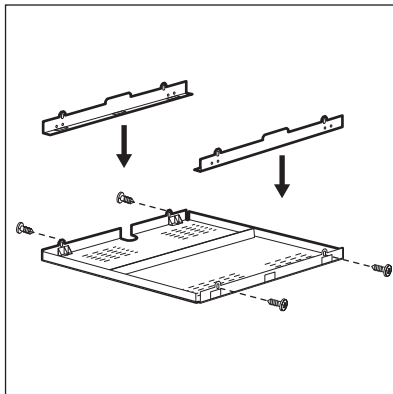

Эгерде коргоочу кутучасын колдонсоңуз (кошумча прибор), тамак жасаган плитанын үстүнүн түбүндөгү коргоочу тактача керек эмес. Коргоочу кутуча кээ бир өлкөлөрдө колдонулбашы мүмкүн. Сураныч, жергиликтүү камсыздоочуңузга кайрылыңыз.



Эгерде тамак жасаган плитанын үстүн духовканын үстүнө орноткон болсоңуз, коргоочу кутучасын колдоно албайсыз.

## 4. ПРОДУКЦИЯНЫН БАЯНДООСУ

### 4.1 Бышыруу бетинин схемасы

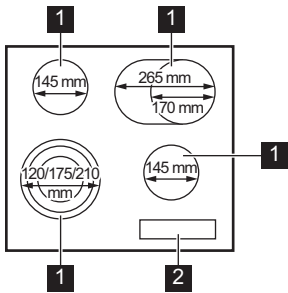

- 1** Бышыруу аймагы
- 2** Башкаруу панели

### 4.2 Башкаруу панелинин жайгашуусу

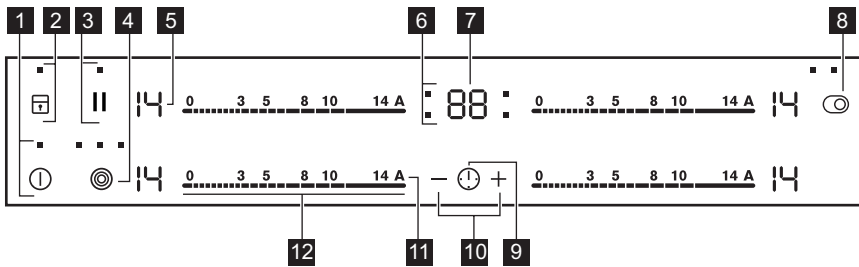

Жабдууну иштетиш үчүн сенсорлорду колдонуңуз. Дисплейлер, индикаторлор жана үндөр кайсы функциялар иштеп жатканын көрсөтөт.

Сенсор	Функция	Комментарий
<b>1</b> ①	КҮЙГҮЗҮҮ / ӨЧҮРҮҮ	Мешти күйгүзүп жана өчүрүш үчүн.
<b>2</b> ①	Баскычтардын блокировкасы / Баланы коргоо түзмөгү	Башкаруу панелин бөгөттөө / бөгөттөөдөн чыгаруу үчүн.
<b>3</b>	Тынытуу	Функцияны күйгүзүп жана өчүрүш үчүн.
<b>4</b> ①	-	Сырткы тегеректи күйгүзүп жана өчүрүш үчүн.
<b>5</b> -	Жылуулук орнотуу дисплеи	Жылуулук орнотуусун көрсөтүш үчүн.
<b>6</b> -	Бышыруу зоналардын таймер индикаторлору	Кайсы зонага убакытты койгонуңузду көрсөтүү үчүн.
<b>7</b> -	Таймер дисплеи	Саатты минуталар менен көрсөтүш үчүн.

Сенсор	Функция	Комментарий	
8		-	Сырткы тегеректи күйгүзүп жана өчүрүш үчүн.
9		-	Бышыруу аймагын тандоо үчүн.
10		-	Убакытты көбөйтүп же азайтуу үчүн.
11	A	Автоматикалык ысытуу	Функцияны күйгүзүп жана өчүрүш үчүн.
12	-	Контролдоо шкаласы	Жылуулук көрсөткүчүн коюш үчүн.

### 4.3 Жылытуу параметринин экрандары

Экран	Сүрөттөлүшү
	Бышыруу аянты өчүк.
	Бышыруу аянты иштейт.
	Тынытуу иштейт.
	Автоматикалык ысытуу иштейт.
	Бул туура эмес аткарылган.
	OptiHeat Control (3 кадамдуу Калдык жылуулук индикатору): бышырууну улантуу / жылуу кармоо / калган жылуулук.
	Баскычтардын блокировкасы / Баланы коргоо түзмөгү иштейт.
	Автоматикалык өчүү иштейт.

### 4.4 OptiHeat Control (3 кадамдуу Калдык жылуулук индикатору)



#### ЭСКЕРТҮҮ!

Калдык жылуулуктан күйүп калуу коркунучу бар.

Бышыруу аймактары сиз колдонуп жаткан индикаторлордун калдык жылуулуктун деңгээлин көрсөтөт. Эгерде сиз бышыруу аймактарын колдонбосоңуз да, индикаторлор кошуна бышыруу аймактарына жайгашышы мүмкүн.

## 5. КҮНДӨЛҮК КОЛДОНУУ



#### ЭСКЕРТҮҮ!

Коопсуздук бөлүмдөрүн караңыз.

### 5.1 Күйгүзүү жана өчүрүү

Тамак жасаган плитанын үстүн күйгүзүү же өчүрүү үчүн ны 1 секунд басыңыз.

## 5.2 Автоматикалык өчүү

Төмөнкү учурда функция тамак жасаган плитанын үстүн автоматтык түрдө өчүрөт:

- бардык бышыруу аянттары өчүк болгондо,
- тамак жасаган плитанын үстүн иштеткен соң, ысытуу параметрин орнотпосоңуз,
- башкаруу панелине бир нерсе төксөңүз же бир нерсени 10 секунддан көп (идиш, кездеме, ж.б.) койсоңуз. Акустикалык үн сигналы жана тамак жасаган плитанын үстү өчөт. Буюмду алып салыңыз же башкаруу панелин тазалаңыз.
- бышыруу аянттын өчүрбөгөнүңүздө же жылытуу параметрин өзгөртпөгөнүңүздө.  Бираздан соң  пайда болот жана тамак жасаган плитанын үстү өчөт.

**Тамак жасаган плитанын үстү өчкөндөн кийинки жылытуу параметри менен убакыттын байланышы:**

Жылуулук көрсөткүчү	Тамак жасаган плитанын үстү төмөнкү убакыттан соң өчөт:
 1-3	6 сааттан соң
4 - 7	5 сааттан соң
8 - 9	4 сааттан соң
10-14	1,5 сааттан соң

## 5.3 Жылытуу параметри

Жылуулук көрсөткүчүн коюш же өзгөртүш үчүн:

Контролдоо шкаласындагы туура жылуулук көрсөткүчүнө тийиңиз же контролдоо шкаласынан бармагыңызды жылдырып, туура жылуулук көрсөткүчүнө коюңуз.

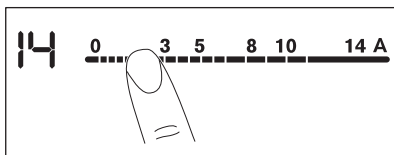

## 5.4 Тышкы шакекчелерди иштетүү жана өчүрүү

Бышырып жаткан аянттын үстүн казандын өлчөмүнө ылайыктай аласыз.

Сенсордук аянтты колдонуңуз:  

**Тышкы шакекти иштетүү үчүн:**

сенсордук аянттын басыңыз. Индикатор пайда болот.

**Көбүрөөк тышкы шакекчелерди**

**иштетүү үчүн:** ошол эле сенсордук аянтты басыңыз. Кийинки индикатор пайда болот.

**Тышкы шакекти өчүрүү үчүн:** индикатор кеткенге чейин сенсордук аянтты басып туруңуз.



Эгерде аянтты иштетсеңиз, бирок тышкы шакекти иштетпесеңиз, аянттан чыккан жарыктык тышкы шакекке да тийиши мүмкүн. Бул шакектин иштеп турганын билдирбейт. Шакектин иштеп иштебегенин индикатордон текшериниз.

## 5.5 Автоматикалык ысытуу

Бул функцияны кыскараак мөөнөттө каалаган жылуулук көрсөткүчүнө жетүү үчүн күйгүзүңүз. Ал күйүп жатканда, башында зона эң жогорку көрсөткүчтө иштейт жана андан кийин каалаган жылуулук көрсөткүчтө бышырууну улантат.



Бул функцияны күйгүзүш үчүн бышыруу аймагы муздак болушу керек.

**Бул функцияны бышыруу аймагы үчүн**

**күйгүзүш үчүн:** **A** басыңыз  пайда болот). Ошол замат каалаган ысытуу

орнотуусун басыңыз. 3 секундадан кийин  чыгат.

**Функцияны өчүрүү үчүн:** ысытуу орнотуусун өзгөртүңүз.

## 5.6 Таймер

### • Артка саноо таймери

Сиз бул функцияны бир жолку даярдоо узактыгын орнотуу үчүн пайдалансаңыз болот.

Биринчи бышыруу зонасы үчүн жылуулук көрсөткүчүн тандаңыз андан кийин функцияны коюңуз.

**Бышыруу аянтын орнотуу үчүн:** бышыруу аянтынын индикатору пайда болгонго чейин бир нече жолу  басыңыз.

**Функцияны иштетүү үчүн:** таймердин сына убакытты (00 - 99 мүнөт) коюу үчүн **+** басыңыз. Бышыруу аянтынын индикатору күйүп баштаганда, убакытты артка карай саноо башталат.

**Калган убакытты көрүү үчүн:** бышыруу зонасын орнотуу үчүн  басыңыз. Бышыруу аянтынын индикатору күйө баштайт. Экран калган убакытты көрсөтөт.

**Убакытты өзгөртүү үчүн:** бышыруу зонасын орнотуу үчүн  басыңыз. **+** же **-** басыңыз.

**Функцияны өчүрүү үчүн:** бышыруу зонасын орнотуу үчүн  басыңыз андан кийин **-** басыңыз. Калган убакыт **00** га карай артка санайт. Бышыруу аянтынын индикатору кетет.



 Бышыруу убакыты аягына чыккандан кийин, акустикалык сигналдын үнү чыгат жана **00** жанат. Бышыруу аянты өчөт.

**Үндү токтотуу үчүн:**  басыңыз.

### • CountUp Timer

Бул функцияны бышыруу аянты канча убакыт иштешин башкаруу үчүн колдоно аласыз.

**Бышыруу аянтын орнотуу үчүн:** бышыруу аянтынын индикатору пайда болгонго чейин бир нече жолу  басыңыз.

**Функцияны иштетүү үчүн:** таймердин же **-** басыңыз.  пайда болот. Бышыруу аянтынын индикатору күйүп баштаганда, убакытты саноо башталат. Экран  менен саналган убакыттын (мүнөт) ортосунда жылып турат.

**Бышыруу аймагы канчалык көп убакыт иштегенин көрүү үчүн:** бышыруу зонасын орнотуу үчүн  басыңыз. Бышыруу аянтынын индикатору күйө баштайт. Экран бышыруу аянты канча убакыт иштешин көрсөтөт.

**Функцияны өчүрүү үчүн:** басып  жана андан соң **+** же **-** басыңыз. Бышыруу аянтынын индикатору кетет.

### • Мүнөт таймери

Меш күйүп, бышыруу аймактары иштебей турганда, бул функцияны сиз пайдалана аласыз. Жылуулук көрсөткүч дисплейи  көрсөтөт.

**Функцияны иштетүү үчүн:**  басыңыз, андан кийин убакытты орнотуш үчүн таймердеги **+** же **-** басыңыз. Убакыты аягына чыккандан кийин, акустикалык сигналдын үнү чыгат жана **00** жанат.

**Үндү токтотуу үчүн:**  басыңыз.

 Функция бышыруу аянттарынын иштөөсүнө таасирин тийгизбейт.

## 5.7 Тынытуу

Бул функция төмөнкү жылытуу параметринде иштеген бардык бышыруу аянттарына орнотот.

Функция иштетилгенде, башкаруу панелиндеги бардык символдор кулпуланат.

Функция таймердин функцияларын токтотпойт.

Функцияны иштетүү үчүн, **||** басыңыз.



 күөт. Ысык орнотуусу 1 дегенге ылдыйлатат.

**Функцияны иштен чыгаруу үчүн:** || басыңыз. Мурунку ысуу параметри пайда болот.

## 5.8 Баскычтардын блокировкасы

Бышыруу аянттары иштеп жатканда, башкаруу панелин тосмолоп турсаңыз болот. Бул жылытуу параметринин кокустан өзгөрүп кетүүсүнүн алдын алат.

**Алгач жылытуу параметрин орнотуңуз.**

**Функцияны иштетүү үчүн:**  тийип коюңуз.  4 секундага чыгат. Таймер калат.





**Функцияны өчүрүү үчүн:**  тийип коюңуз. Мурунку жылытуу параметри пайда болот.







Тамак жасаган плитанын үстүн өчүргөнүңүздө, бул функцияны да өчүрөсүз.





## 5.9 Баланы коргоо түзмөгү

Бул функция тамак жасаган плитанын үстүн туура эмес иштешинин алдын алат.





**Функцияны иштетүү үчүн:** тамак жасаган плитаны  менен иштетиңиз. Жылытуу параметрин койбоңуз. Басып  4 секунда кармап туруңуз.  чыгат.  менен тамак жасаган плитанын үстүн өчүрүңүз.



**Функцияны өчүрүү үчүн:** тамак бышыруучу плитаны  менен иштетиңиз. Жылытуу параметрин койбоңуз. Басып 

4 секунда кармап туруңуз.  чыгат.  менен тамак жасаган плитанын үстүн өчүрүңүз.

**Функцияны бир жолку бышыруу убакыты үчүн иштеткиңиз келсе:** тамак жасаган плитаны  менен иштетиңиз.  чыгат. Басып  4 секунда кармап туруңуз. **Жылытуу параметрин 10 секундага орнотуңуз.** Тамак жасаган плитанын үстүн иштете аласыз. Тамак жасаган плитанын үстүн  менен өчүрсөңүз, функция кайрадан иштейт.

## 5.10 OffSound Control (Үндөрдү өчүрүү жана күйгүзүү)

Тамак жасаган плитанын үстүн өчүрүңүз. Басып  3 секунда кармап туруңуз. Экран пайда болуп, кайра кетет. Басып  3 секунда кармап туруңуз.  же  чыгат. Төмөндөгүлөрдөн бирөөнү тандаш үчүн таймерде  басыңыз:

-  - үндөр өчүк
-  - үндөр жанык

Тандооңуз тастыкталышы үчүн тамак жасаган плитанын үстү автоматтык түрдө өчкөнгө чейин күтүп туруңуз.

Функция  га орнотулган соң, үндү төмөнкү абалда гана уга аласыз:

-  тийгенде
- Мүнөт таймери ылдый түшкөндө
- Артка саноо таймери ылдый түшкөндө
- Башкаруучу панелге бир нерсе койгонунда.

## 6. НАСААТТАР ЖАНА КЕҢЕШТЕР



### ЭСКЕРТҮҮ!

Коопсуздук бөлүмдөрүн караңыз.

## 6.1 Бышыруучу идиш

- Бышыруу идиштин асты мүмкүн болушунча калың жана түз болушу керек.
- Таба негиздери таза жана кургак болгонун текшерип, андан кийин бышыруу аймагына жайгаштырыңыз.

- Чийиктер пайда болбош үчүн, казандын түбү менен сүрбөңүз жана керамика айнекти сүрбөңүз.



Эмалдалган болот жана асты алюминий же жезден жасалган бышыруу идиши айнек керамиканын бетинин өңүн өзгөртүшү мүмкүн.

## 6.2 Эко Timer (Эко таймер)

Энергияны сактоо үчүн бышыруу аймактын ысыткычы тескери саноо

саатынын үнү чыгаардан мурда өчөт. Иштөө убактысы жылуулук көрсөткүчтүн деңгээлине жана бышыруу аракетинин мөөнөтүнө байланыштуу.

## 6.3 Бышыруу колдонморуна мисалдар



Таблицадагы маалыматтар нускама үчүн гана.

Жылуулук көрсөткүчү	Үчүн колдонуу:	Убакыт (мүн.)	Кеңештер
- 1	Бышкан тамакты жылуу кармаңыз.	керек учурда	Идиштердин капкагын жабыңыз.
1-3	Голланд соусу, эритилген: май, шоколад., килкилдек.	5 - 25	Кээде аралаштырыңыз.
1-3	Түрүктүү кылуу: омлеттер, духовкада бышкан жумуртка.	10-40	Капкагын жапкан бойдон бышырыңыз.
3 - 5	Демдеп бышырылган күрүч жана сүт тамактары, даяр тамактарды ысытуу.	25-50	Күрүчтүн көлөмүнөн эң аз эки эсе көп суу кошуңуз, аралаштырылган сүт тамактары.
5-7	Бууда бышкан жашылчалар, балык, эт.	20 - 45	Бир, эки чай кашык суюктук кошуңуз.
7 - 9	Бууда бышкан картошка.	20-60	Эң көп ¼ л сууну 750 гр картошка үчүн колдонуңуз.
7 - 9	Көбүрөөк көлөмдө тамак, бууга бышырылган тамак жана шорпо бышырыңыз.	60 - 150	3 л. чейин суюктук плюс ингредиенттер.
9 - 12	Жакшы кууруу: эскалоп, "кордон блё" музоо эти, котлеттер, чабылып тууралган котлет, сосискалар, боор, жумурткалар, куймактар, пончиктер.	керек учурда	Жарым убакыттан кийин буруңуз.
12-13	Катуу кууруу, картошкадан оладьи, филеден стейктер, стейктер.	5 - 15	Жарым убакыттан кийин буруңуз.
14	Суу кайнатыңыз, паста жасаңыз, демделген эт (гуляш, куурдак), катуу куурулган чипсы.		

## 7. КАМ КӨРҮҮ ЖАНА ТАЗАЛОО



### ЭСКЕРТҮҮ!

Коопсуздук бөлүмдөрүн караңыз.

### 7.1 Жалпы маалымат

- Мешти ар бир пайдалануудан кийин тазалаңыз.
- Дайыма асты таза бышыруу идишин колдонуңуз.

- Бетиндеги чийиктер жана кара тактар мештин иштешине эч кандай таасир бербейт.
- Мештин бетин тазалоого жарактуу атайын жуучу каражатты колдонуңуз.
- Атайын айнек үчүн кыргычты колдонуңуз.

## 7.2 Мешти тазалоо

- **Дароо алып салыңыз:** ээриген желим, пластикалык фольга, шекер жана шекер кошулган тамак, же болбосо кир бышыруу аймагына таасирин тийгизиши мүмкүн. Күйүп калбас үчүн кам көрүңүз. Атайын кыргычты айнек

бетке тар бурчта коюңуз жана мизи менен үстүнөн жылдырыңыз.

- **Бышыруу аймагы жетишинче муздаганда:** була, суу издери, май тактары, жалтыраган металл боёктор. Мешти нымдуу чүпүрөк жана абразивдүү эмес жуучу каражат менен тазалаңыз. Тазалоодон кийин мешти жумшак чүпүрөк менен кургата арчыңыз.
- **Жылтылдаган темир боёгун алып салуу:** суу менен уксус эритмесин колдонуңуз жана айнек бетти нымдуу чүпүрөк менен тазалаңыз.

## 8. БУЗУКТУКТАРДЫ ТАБУУ







### ЭСКЕРТҮҮ!

Коопсуздук бөлүмдөрүн караңыз.

### 8.1 Эмне кылыш керек эгер...

Көйгөй	Мүмкүн болгон себеби	Бузуктарды оңдоо ыкмасы
Сиз тамак жасаган плитанын үстүн иштете албай жатасыз.	Тамак жасаган плитанын үстү электрикалык тармакка сайылган эмес же туура эмес сайылган.	Тамак жасаган плитанын үстү электрикалык тармагына туура сайылганын текшерчиңиз.
	Предохранитель күйүп кеткен.	Сақтагычтын туура эмес иштешине себеп болгондугун ырастаңыз. Предохранитель кайра күйүп жатса, квалификациялуу инженерге кайрылыңыз.
	Жылытуу параметрин 10 секундага орнотпоңуз.	Тамак жасаган плитанын үстүн кайра иштетип, ысытуу орнотуусун 10 секундadan ылдый убакытка орнотуңуз.
	Сиз 2 же андан көп сенсор аянтчаларын бир убакта бастыңыз.	Бир гана сенсор аянтчасын басыңыз.
	Тынытуу иштейт.	"Күнүмдүк колдонулушун" караңыз.
	Башкаруу панелинде суу же май калдыктары бар.	Башкаруу панелин тазалаңыз.



Көйгөй	Мүмкүн болгон себеби	Бузуктарды оңдоо ыкмасы
Акустикалык үн сигналы жана тамак жасаган плитанын үстү өчөт. Тамак жасаган плитанын үстү иштен чыгарылганда акустикалык сигнал чыгат.	Сиз бир же андан көп сенсордук аянтчаларга бир нерсени койдуңуз.	Нерсени сенсор аянтчаларынан алып салыңыз.
Меш иштебей жатат.	Сиз сенсорго бир нерсе койдуңуз ①.	Нерсени сенсор аянтчасынан алып салыңыз.
Калдык жылуулук индикатору чыкпай жатат.	Аянтча ысык эмес себеби ал аз убакытта иштеди же сенсор бузулган.	Эгер аянтча ысык болгудай көпкө иштесе, Ыйгарым укуктуу Кызмат Борборуна кайрылыңыз.
Автоматикалык ысытуу иштебейт.	Аянтча ысык.	Аянтчанын дээрлик муздашын күтүңүз.
	Эң жогорку ысытуу орнотуусу орнотулган.	Эң жогорку ысытуу орнотуусу функциядай окшош кубатка ээ.
Сиз сырткы шакекчени иштете албай жатасыз.		Биринчи, ысытуу жөндөөсүн өзгөртүү менен ички шакекчени иштетиңиз.
 Көп сандуу аянтчада кара аймак бар.	Эгер көп сандуу аянтчада кара аймак бар болгондугу нормалдуу.	
Сенсордук аянтчалар ысык баштайт.	Казан өтө эле чоң же сиз аны башкаруу панелине жакын койдуңуз.	Чоң казандарды мүмкүн болушунча арт жактарга коюуга аракет кылыңыз.
Панелдин сенсордук жактарын басканда, эч кандай сигнал сыкпай жатат.	Үндөр өчүк болот.	Үндөрдү иштетиңиз. "Күнүмдүк колдонулушун" караңыз.
 чыгат.	Баланы коргоо түзмөгү же Баскычтардын блокировкасы иштейт.	"Күнүмдүк колдонулушун" караңыз.
 жана сан чыгат.	Тамак жасаган плитанын үстүндө ката бар.	Тамак жасаган плитанын үстүн өчүрүп 30 секунддан кийин кайра күйгүзүңүз. Эгерде  кайра күйсө, тамак жасаган плитанын үстүн электр булагынан бир нече убакытка ажыратыңыз. 30 секунддан кийин, бышыруу панелин кайра туташтырыңыз. Эгер көйгөй жагы эле улантыла берсе, Ыйгарым укуктуу Кызмат Борборуна кайрылыңыз.
Сиз туруктуу бип үнун угасыз.	Электр кошуусу туура эмес.	Тамак жасаган плитанын үстүн электр булагынан бир нече убакытка ажыратыңыз. Орнотмону текшерип үчүн квалификациялуу электрикке кайрылыңыз.

Көйгөй	Мүмкүн болгон себеби	Бузуктарды оңдоо ыкмасы
ЕБ чыгат.	Кубат менен камсыздоонун экинчи фазасы жок.	Тамак жасаган плитанын үстү электрикалык тармагына туура сайылганын текшерiniz. Эриме сактагычты алып салып, бир мүнөт күтүңүз да, аны кайра салыңыз.

## 8.2 Айласын таба албасаңыз...

Көйгөйгө чечим таба албасаңыз, диллериңизге же Ыйгарым укуктуу Кызмат Борборуна кайрылыңыз. Шаймандын паспортундагы маалыматты бериңиз. Айнек керамикасынын (ал айнек бетинин бурчунда) үч орундуу кодун жана чыккан ката маалыматынын кодун бериңиз.

Мешти туура колдонуңузга көзүңүз жетсин. Эгерде туура иштетилген эмес болсо, техника кызматкеринин же диллердин көрсөткөн кызматы кепилдик мөөнөтүндө да акысыз болбойт. Кызмат көрсөтүү борбору жана кепилдик шарттары тууралуу көрсөтмөлөр кепилдик китепчесинде көрсөтүлгөн.

## 9. ТЕХНИКАЛЫК МААЛЫМАТ

### 9.1 Техникалык белги сырғасы

Модель ENF96547SW

Түр 60 HAD 56 AO

Сериялык № .....  
ELECTROLUX

ӨНҮМДҮН СЕРИАЛЫК НОМЕРИ 949 596 303  
03

220 - 240 В 50 - 60 Гц

Германияда жасалган

7.1 кВт



### 9.2 Бышыруу аянтынын өзгөчөлүктөрү

Бышыруу аймагы	Номиналдык кубаттуулук (Максималдуу жылытуу параметри) [Вт]	Бышыруу аянтынын диаметри [мм]
Алдыңкы сол	800 / 1600 / 2300	120 / 175 / 210
Арткы сол	1200	145
Алдыңкы оң	1200	145
Арткы оң	1500 / 2400	170 / 265

Бышырууда оптималдуу натыйжа алуу үчүн бышыруу аянтынан чоң казан колдонбоңуз.

## 10. КУБАТТУУЛУКТУН ЭФФЕКТИВДҮҮЛҮГҮ

### 10.1 ЕУ 66/2014 ылайык, товарга байланыштуу маалымат Европа Бирлигинин базарында гана жарамдуу

Моделдин аныктамасы	EHF96547SW	
Тамак жасаган плитанын үстүнүн түрү	Өзүнчө орнотулган тамак жасаган плитанын үстү	
Бышыруу аймактарынын саны	4	
Жылытуу технологиясы	Радиянттык жылыткыч	
Тегерек бышыруу аймактарынын диаметри (Ø)	Алдыңкы сол Арткы сол Алдыңкы оң	21,0 см 14,5 см 14,5 см
Тегерек эмес бышыруу аймагынын узундугу (У) жана туурасы (Э)	Арткы оң	У 26,5 см Т 17,0 см
Ар бир бышыруу аймагы үчүн кубаттуулук керектөөсү (EC electric cooking)	Алдыңкы сол Арткы сол Алдыңкы оң Арткы оң	194,9 Вт*с/ кг 188,0 Вт*с/ кг 188,0 Вт*с/ кг 191,6 Вт*с/ кг
Тамак жасаган плитанын үстүнүн кубаттуулук керектөөсү (EC electric hob)	190,6 Вт*с/ кг	

EN 60350-2 - Үй тиричилигиндеги электрдик бышыруу шаймандары – 2-бөлүм: Тамак жасаган плитанын үстүлөрү – Иштөөсүн ченөөнүн ыкмалары



#### 10.2 Кубаттуулукту үнөмдөө

Сиз төмөндөгү кеңештерди колдонсоңуз, күндөлүк тамак бышырууда кубаттуулукту үнөмдөй аласыз.

- Сиз суу ысытканыңызда, сизге керектелүүчү көлөмдү гана колдонуңуз.
- Мүмкүн болсо, дайыма бышыруу идишин капкак менен жабыңыз.

- Бышыруу зонасын күйгүзөөрдөн мурда бышыруу идишин анын үстүнө коюңуз.
- Бышыруу идишинин астынын диаметри бышыруу зонасыныкы менен бирдей болушу керек.
- Кичирээк бышыруу идиштерин кичирээк бышыруу зоналарына коюңуз.
- Казанды бышыруу аянтынын так ортосуна коюңуз.
- Калган жылуулукту тамакты жылуу кармоо же эритүү үчүн колдонуңуз.

## 11. АЙЛАНА ЧӨЙРӨНҮН КАМЫН КӨРҮҮ

 белгиси бар материалдарды кайра иштетүүгө тапшыруу керек. Таңгакты, экинчи ирээттеги сырьёнун чогултулган тиешелүү контейнерлерине салыңыз. Сиз, эски электр-тиричилик шаймандарынын кайра иштетүүсүнө катышуу аркылуу, айлана чөйрөнү жана адам затынын ден соолугун коргоого жардам бересиз. 

белгиси менен белгиленген тиричилик шаймандарын, күнүмдүк таштандылары менен таштабаңыз. Өнүмдү экинчи ирээттеги сырьёну, жергиликтүү кайра иштеткен ишканага же өзүңүздүн муниципалдык башкармачылыгыңызга жеткириңиз.

## МЫ ДУМАЕМ О ВАС

Благодарим вас за приобретение прибора Electrolux. Вы выбрали изделие, за которым стоят десятилетия профессионального опыта и инноваций. Уникальное и стильное, оно создавалось с заботой о вас. Поэтому когда бы вы ни воспользовались им, вы можете быть уверены: результаты всегда будут превосходными.

Добро пожаловать в Electrolux!

На нашем веб-сайте вы сможете:



Найти рекомендации по использованию изделий, руководства по эксплуатации, мастер устранения неисправностей, информацию о техническом обслуживании:

[www.electrolux.ru/support](http://www.electrolux.ru/support)



Зарегистрировать свое изделие для улучшения обслуживания:

[www.promo.electrolux.ru](http://www.promo.electrolux.ru)



Приобрести дополнительные принадлежности, расходные материалы и фирменные запасные части для своего прибора:

[www.electrolux-1.ru](http://www.electrolux-1.ru)

## ПОДДЕРЖКА ПОТРЕБИТЕЛЕЙ И СЕРВИСНОЕ ОБСЛУЖИВАНИЕ

Мы рекомендуем использовать оригинальные запчасти.

При обращении в сервисный центр следует иметь под рукой следующую информацию: модель, продуктовый номер (PNC), серийный номер.

Данная информация находится на табличке с техническими данными.

 Внимание / Важные сведения по технике безопасности.

 Общая информация и рекомендации

 Информация по охране окружающей среды

Право на изменения сохраняется.

## СОДЕРЖАНИЕ

1. СВЕДЕНИЯ ПО ТЕХНИКЕ БЕЗОПАСНОСТИ.....	52
2. УКАЗАНИЯ ПО БЕЗОПАСНОСТИ.....	55
3. УСТАНОВКА.....	58
4. ОПИСАНИЕ ПРИБОРА.....	59
5. ЕЖЕДНЕВНОЕ ИСПОЛЬЗОВАНИЕ.....	61
6. ПОЛЕЗНЫЕ СОВЕТЫ.....	64
7. УХОД И ЧИСТКА.....	65
8. УСТРАНЕНИЕ НЕИСПРАВНОСТЕЙ.....	66
9. ТЕХНИЧЕСКИЕ ДАННЫЕ.....	68
10. ЭНЕРГЕТИЧЕСКАЯ ЭФФЕКТИВНОСТЬ.....	68

## 1. СВЕДЕНИЯ ПО ТЕХНИКЕ БЕЗОПАСНОСТИ

Перед установкой и эксплуатацией прибора внимательно ознакомьтесь с этой Инструкцией. Изготовитель не несёт

ответственность за какие-либо травмы или ущерб, возникшие вследствие неправильной установки или эксплуатации. Всегда храните эту Инструкцию под рукой в надежном месте для последующего использования.

## **1.1 Безопасность детей и лиц с ограниченными возможностями**

- Данный прибор может эксплуатироваться детьми старше 8 лет и лицами с ограниченными физическими, сенсорными или умственными способностями и с недостаточным опытом или знаниями только при условии нахождения под присмотром лица, отвечающего за их безопасность, или после получения соответствующих инструкций, позволяющих им безопасно эксплуатировать электроприбор и дающих им представление об опасности, сопряженной с его эксплуатацией.
- Детям в возрасте от 3 до 8 лет, а также лицам с ярко выраженными и комплексными нарушениями здоровья запрещается находиться рядом с прибором, если только за ними не обеспечивается постоянный надзор.
- Детям младше 3 лет запрещается находиться рядом с прибором, если только за ними не обеспечивается постоянный надзор взрослых.
- Не позволяйте детям играть с прибором.
- Храните все упаковочные материалы вне досягаемости детей и утилизируйте материалы надлежащим образом.
- **ПРЕДУПРЕЖДЕНИЕ.** Не подпускайте детей и домашних животных к прибору, когда он работает или остывает. Во время эксплуатации доступные для контакта части сильно нагреваются.
- Если прибор оснащен устройством защиты детей, его следует включить.
- Очистка и доступное пользователю техническое обслуживание прибора не должно производиться без присмотра - детьми.

## 1.2 Общие правила техники безопасности

- **ВНИМАНИЕ:** Прибор и его доступные для контакта части сильно нагреваются во время эксплуатации. Будьте осторожны и не прикасайтесь к нагревательным элементам.
- **ВНИМАНИЕ:** Оставление на варочной поверхности продуктов, готовящихся на жире или масле, может представлять опасность и привести к пожару.
- **НИ В КОЕМ СЛУЧАЕ** не пытайтесь залить пламя водой; вместо этого выключите прибор и накройте пламя, например, крышкой или противопожарным одеялом.
- **ПРЕДУПРЕЖДЕНИЕ:** Подключение прибора к электросети не должно выполняться через внешние коммутирующие устройства, например, таймеры, а также через цепи, которые регулярно подключаются и отключаются поставщиком электроэнергии.
- **ПРЕДУПРЕЖДЕНИЕ:** ход приготовления требует надзора. При малом времени приготовления надзор должен быть постоянным.
- **ВНИМАНИЕ:** Опасность возгорания: не используйте варочные поверхности для хранения каких-либо предметов.
- Не следует класть на варочную поверхность металлические предметы, такие как ножи, вилки, ложки и крышки, так как они могут нагреться.
- Не эксплуатируйте прибор до его установки в мебель, в которую он должен быть встроен.
- Не используйте пароочистители для очистки прибора.
- При обнаружении трещин на стеклокерамической поверхности или при ее растрескивании выключите прибор и отсоедините его от сети электропитания. Если прибор подключен напрямую при помощи клеммной колодки, извлеките плавкий предохранитель, чтобы отсоединить прибор от сети. В любом случае обратитесь в авторизованный сервисный центр.

- В случае повреждения шнура питания во избежание несчастного случая он должен быть заменен изготовителем, авторизованным сервисным центром или специалистом с равнозначной квалификацией.
- **ВНИМАНИЕ:** Используйте только защиту варочной поверхности, которая была разработана изготовителем прибора для приготовления пищи, обозначена изготовителем прибора в инструкциях в качестве пригодной для использования с данным прибором, либо встроена в прибор. Использование ненадлежащей защиты может стать причиной несчастного случая.

## 2. УКАЗАНИЯ ПО БЕЗОПАСНОСТИ

### 2.1 Установка



#### **ВНИМАНИЕ!**

Установка прибора должна осуществляться только квалифицированным персоналом.



#### **ВНИМАНИЕ!**

Это может привести к повреждению прибора или травмам.

- Удалите всю упаковку.
- Не устанавливайте и не подключайте прибор, если он имеет повреждения.
- Следуйте приложенной к прибору Инструкции по установке.
- Обеспечьте наличие минимально допустимых зазоров между соседними приборами и предметами мебели.
- Никогда не забывайте о мерах предосторожности при его перемещении: прибор имеет большой вес. Всегда используйте защитные перчатки и закрытую обувь.
- Поверхности срезов столешницы необходимо покрыть герметиком во избежание их разбухания под воздействием влаги.
- Защитите днище прибора от пара и влаги.

- Не устанавливайте прибор рядом с дверьми или под окнами. Это позволит избежать падения с прибора горячей кухонной посуды при открывании двери или окна.
- В случае установки прибора над выдвижными ящиками убедитесь, что между днищем прибора и верхним ящиком имеется достаточное для вентиляции пространство.
- Дно прибора сильно нагревается. Обязательно разместите под прибором пожаробезопасную разделительную прокладку из фанеры, полотна для столешниц или других невоспламеняющихся материалов для предотвращения доступа к прибору снизу.
- Разделительная панель должна полностью перекрывать область под варочной панелью.

### 2.2 Подключение к электросети



#### **ВНИМАНИЕ!**

Существует риск пожара и поражения электрическим током.

- Все электрические подключения должны производиться квалифицированным электриком.
- Прибор должен быть заземлен.

- Перед выполнением каких-либо операций по чистке прибора или по уходу за ним его следует отключить от сети электропитания.
- Убедитесь, что параметры, указанные на табличке с техническими данными, соответствуют характеристикам электросети.
- Убедитесь в правильности установки прибора. Неплотно зафиксированный сетевой шнур или вилка (если это применимо к данному прибору), которая неплотно держится в розетке, может привести к перегреву контактов.
- Используйте соответствующий электросетевой кабель.
- Не допускайте спутывания электропроводов.
- Позаботьтесь об установке защиты от поражения электрическим током.
- Сетевой шнур не должен быть туго натянут.
- При подключении прибора к розеткам, расположенным на близком от него расстоянии, убедитесь, что сетевой шнур или вилка (если это применимо к данному прибору) не касается горячего прибора или горячей посуды.
- Не пользуйтесь тройниками и удлинителями.
- Следите за тем, чтобы не повредить вилку (если это применимо к данному прибору) и сетевой кабель. Для замены сетевого кабеля обратитесь в авторизованный сервисный центр или к электрику.
- Детали, защищающие токоведущие или изолированные части прибора, должны быть закреплены так, чтобы их было невозможно удалить без специальных инструментов.
- Вставляйте вилку сетевого кабеля в розетку только во конце установки прибора. Убедитесь, что после установки имеется доступ к вилке.
- Не подключайте прибор к розетке электропитания, если она плохо закреплена или если вилка неплотно входит в розетку.
- Для отключения машины от электросети не тяните за кабель электропитания. Всегда беритесь только за вилку.

- Следует использовать подходящие размыкающие устройства: автоматические выключатели, предохранители (резьбовые плавкие предохранители следует выкручивать из гнезда), УЗО и контакторы.
- Прибор должен быть подключен к электросети через устройство для изоляции, позволяющее отсоединять от сети все контакты. Устройство для изоляции должно обеспечивать зазор между разомкнутыми контактами не менее 3 мм.

## 2.3 Использование



### **ВНИМАНИЕ!**

Существует риск травмы, ожогов и поражения электрическим током.

- Перед первым использованием удалите всю упаковку, наклейки и защитную пленку (если она имеется).
- Данный прибор предназначен только для бытового применения.
- Не вносите изменения в конструкцию данного прибора.
- Удостоверьтесь, что вентиляционные отверстия не закрыты.
- Во время работы прибора не оставляйте его без присмотра.
- После каждого использования выключайте конфорки.
- Не кладите на конфорки столовые приборы или крышки кастрюль. Они могут сильно нагреться.
- При использовании прибора не касайтесь его мокрыми руками; не касайтесь прибора, если на него попала вода.
- Не используйте прибор в качестве столешницы или подставки для каких-либо предметов.
- В случае образования на приборе трещин немедленно отключите его от сети электропитания. Это позволит предотвратить поражение электрическим током.
- Помещение продуктов в горячее масло может привести к его разбрызгиванию.





### **ВНИМАНИЕ!**

Существует опасность возгорания или взрыва.

- При нагреве жиры и масла могут выделять легко воспламеняющиеся пары. Не допускайте присутствия открытого пламени и нагретых предметов при использовании для приготовления жиров и масел.
- Образующиеся сильно нагретым маслом пары могут привести к самопроизвольному возгоранию.
- Использованное масло может содержать остатки продуктов, что может привести к его возгоранию при более низких температурах по сравнению с маслом, которое используется в первый раз.
- Не помещайте на прибор, рядом с ним или внутрь него легко воспламеняющиеся вещества или изделия, пропитанные легко воспламеняющимися веществами.



### **ВНИМАНИЕ!**

Существует риск повреждения прибора.

- Не ставьте на панель управления горячую кухонную посуду.
- Не кладите на стеклянную поверхность варочной поверхности горячие крышки сковород.
- Не позволяйте жидкости полностью выкипать из посуды.
- Не допускайте падения на поверхность прибора каких-либо предметов или кухонной посуды. Это может привести к ее повреждению.
- Не включайте конфорки без кухонной посуды или с пустой кухонной посудой.
- Не кладите на прибор алюминиевую фольгу.
- Стеклокерамическую поверхность можно поцарапать, передвигая по нему чугунную или алюминиевую посуду, а также посуду с поврежденным дном. При перемещении подобных предметов обязательно поднимайте их с варочной поверхности.

- Данный прибор предназначен только для приготовления пищи. Его не следует использовать в других целях, например, для обогрева помещений.

## **2.4 Уход и чистка**

- Во избежание повреждения покрытия прибора производите его регулярную очистку.
- Перед каждой очисткой выключайте прибор и давайте ему остыть.
- Не используйте для очистки прибора подаваемую под давлением воду или пар.
- Очищайте прибор мягкой влажной тряпкой. Используйте только нейтральные моющие средства. Не используйте абразивные средства, царапающие губки, растворители или металлические предметы.

## **2.5 Сервис**

- Для ремонта прибора обратитесь в авторизованный сервисный центр. Применяйте только оригинальные запасные части.
- О лампах внутри прибора и лампах, продаваемых отдельно в качестве запасных частей: данные лампы рассчитаны на работу в бытовых приборах в исключительно сложных температурных, вибрационных и влажностных условиях и предназначены для передачи информации о рабочем состоянии прибора. Они не предназначены для использования в других приборах и не подходят для освещения бытовых помещений.

## **2.6 Утилизация**



### **ВНИМАНИЕ!**

Существует опасность травмы или удушья.

- Для получения информации о том, как надлежит утилизировать данный прибор, обратитесь к продавцу, уполномоченному изготовителем лицу или к местному оператору по

- обращению с твёрдыми бытовыми отходами.
- Отключите прибор от сети электропитания.

- Обрежьте кабель электропитания как можно ближе к прибору и утилизируйте его.

## 3. УСТАНОВКА



### ВНИМАНИЕ!

См. главы, содержащие Сведения по технике безопасности.

### 3.1 Перед установкой

Перед установкой варочной панели перепишите с таблички с техническими данными перечисленные ниже сведения. Табличка с техническими данными находится на днище варочной панели.

Серийный номер .....

### 3.2 Встраиваемые варочные панели

Эксплуатация встраиваемых варочных панелей разрешена только после их монтажа в мебель, предназначенную для встраиваемых варочных панелей и отвечающую необходимым стандартам.

### 3.3 Шнур питания

- Варочная панель поставляется со шнуром питания.
- При замене поврежденного шнура используйте кабель типа H05V2V2-F, устойчивый к температуре 90°C и выше. Обратитесь в местный сервисный центр.

### 3.4 Сборка

При установке варочной панели под вытяжкой ознакомьтесь с инструкциями по установке вытяжки и найдите в них значение минимально допустимого расстояния между приборами.

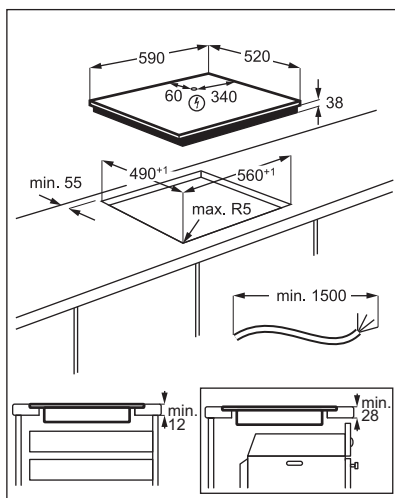
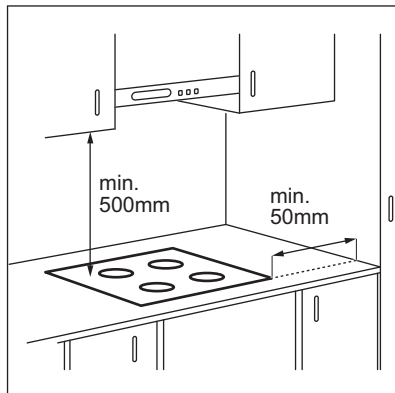

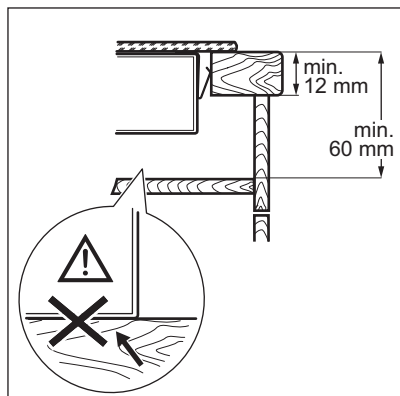

[www.youtube.com/electrolux](http://www.youtube.com/electrolux)  
[www.youtube.com/aeg](http://www.youtube.com/aeg)

How to install your Electrolux  
Radiant Hob - Worktop installation



### 3.5 Защитный экран

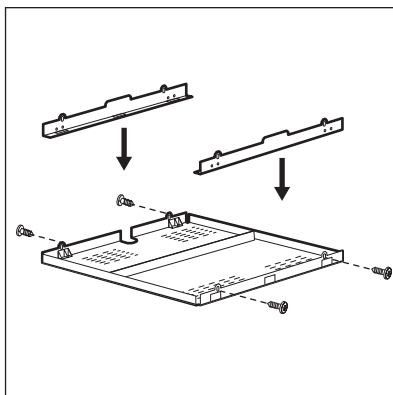

При использовании защитного экрана (приобретается отдельно) установка защитного пола непосредственно под варочной панелью не является обязательной. В ряде стран защитный экран может отсутствовать в списке доступных аксессуаров. Обратитесь к своему поставщику.



В случае установки прибора над духовым шкафом использование защитного экрана невозможно.

## 4. ОПИСАНИЕ ПРИБОРА

### 4.1 Функциональные элементы варочной панели

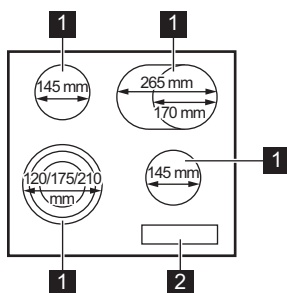

- 1 Диаметр конфорки
- 2 Панель управления

## 4.2 Функциональные элементы панели управления

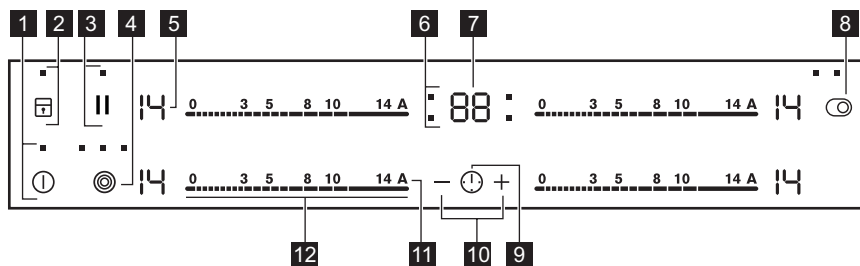







Управление прибором осуществляется с помощью сенсорных полей. Работа функций подтверждается выводом информации на дисплей, а также визуальной и звуковой индикацией.

Сенсорное поле	Описание	Комментарий
1	ⓘ	«ВКЛ/ВЫКЛ» Включение и выключение варочной панели.
2	Ⓛ	Блокировка / Устройство защиты детей Блокировка/разблокировка панели управления.
3		Пауза Включение и выключение функции.
4	⊙	- Включение и выключение внешнего контура.
5	-	Индикация мощности нагрева Отображение значения мощности нагрева.
6	-	Индикаторы конфорки для таймера Отображение конфорки, для которой установлен таймер.
7	-	Дисплей таймера Отображение времени в минутах.
8	⊙	- Включение и выключение внешнего контура.
9	⊙	- Выбор конфорки
10	+ / -	- Увеличение или уменьшение времени.
11	A	Автоматический нагрев Включение и выключение функции.
12	-	Линейка управления Установка мощности нагрева.

## 4.3 Индикаторы ступеней нагрева

Дисплей	Описание
0	Конфорка выключена.

Дисплей	Описание
	Конфорка работает
	Выполняется Пауза.
	Выполняется Автоматический нагрев.
	Возникла неисправность.
	OptiHeat Control (трехступенчатый индикатор остаточного тепла): в процессе приготовления / поддержание тепла / остаточное тепло.
	Работает Блокировка / Устройство защиты детей.
	Выполняется Автоматическое выключение.

#### 4.4 OptiHeat Control (трехступенчатый индикатор остаточного тепла)



##### ВНИМАНИЕ!

 Существует опасность ожога из-за остаточного тепла.

Индикаторы отражают уровень остаточного тепла используемых в данный момент конфорок. Также могут зажечься индикаторы соседних конфорок, даже если они не используются.

## 5. ЕЖЕДНЕВНОЕ ИСПОЛЬЗОВАНИЕ



##### ВНИМАНИЕ!

См. главы, содержащие Сведения по технике безопасности.

### 5.1 Включение или выключение

Коснитесь на одну секунду , чтобы включить или выключить варочную панель.

### 5.2 Автоматическое выключение

**Данная функция автоматически выключает варочную панель, если:**

- выключены все конфорки;
- после включения варочной панели не был выбран уровень нагрева;
- панель управления чем-либо залита или на ней что-либо находится дольше десяти секунд (сковорода, тряпка и т.п.). Выдается звуковой сигнал, после

чего варочная панель выключается. Уберите предмет или протрите панель управления;

- Конфорка не была выключена или не был изменен уровень нагрева. Через некоторое время загорается значок , и варочная панель выключается.

**Соотношение уровня нагрева и времени работы, после которого варочная панель выключается:**

Уровень нагрева	Варочная панель выключается через
 , 1 - 3	6 часов
4 - 7	5 часов
8 - 9	4 часа
10 - 14	1,5 часа

### 5.3 Значение мощности нагрева

Установка или изменение уровня мощности нагрева:

Нажмите на отметку необходимого значения мощности нагрева на линейке управления или проведите пальцем вдоль линейки управления, доведя его до необходимого значения мощности нагрева.

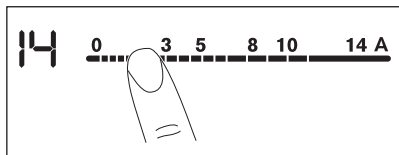

### 5.4 Включение и выключение внешних контуров.

Можно подобрать поверхность нагрева под размер кухонной посуды.

Используйте сенсорное поле:

**Включение внешнего контура:** коснитесь любого сенсорного поля. Загорится индикатор.

**Включение дополнительных внешних контуров:** снова коснитесь того же сенсорного поля. Загорится соответствующий индикатор.

**Выключение внешнего контура:** нажимайте на сенсорное поле, пока индикатор не погаснет.

Если включить конфорку, не включая внешний контур, подсветка конфорки может осветить внешний контур. Это не означает, что внешний контур включен. Чтобы узнать, включен ли контур, проверьте индикатор.

### 5.5 Автоматический нагрев

Включение данной функции позволяет достичь нужного уровня нагрева в более короткий срок. При ее включении конфорка сначала работает на максимальной мощности, а затем

продолжает работу на требуемом уровне мощности.

Для включения функции конфорка должна быть холодной.

**Для включения этой функции для выбранной конфорки:** коснитесь **A** (высветится **R**). Сразу же коснитесь требуемого уровня нагрева. Через 3 секунды высветится **R**.

**Чтобы выключить эту функцию:** измените уровень нагрева.

### 5.6 Таймер

• **Таймер обратного отсчета**  
Данная функция используется для установки продолжительности работы за один цикл приготовления.

Сначала задайте уровень нагрева нужной конфорки, а затем выберите функцию.

**Выбор конфорки:** коснитесь несколько раз, пока не замигает индикатор необходимой конфорки.

**Для включения этой функции:** коснитесь **+** таймера, чтобы задать время (от 00 до 99 минут). Когда индикатор конфорки начинает мигать, запускается обратный отсчет времени.

**Просмотр оставшегося времени:** коснитесь для выбора конфорки. Индикатор конфорки начнет мигать. На дисплее отобразится оставшееся до конца отсчета время.

**Изменение текущего времени:** коснитесь для выбора конфорки. Нажмите на **+** или на **-**.

**Чтобы выключить эту функцию:** коснитесь для выбора конфорки, а затем коснитесь **-**. Оставшееся время обратного отсчета будет сброшено на **00**. Индикатор конфорки погаснет.

 По истечении установленного времени будет выдан звуковой сигнал и замигает **00**. Конфорка выключится.



**Отключение звука:** коснитесь .

#### • CountUp Timer

Эту функцию можно использовать для контроля времени работы конфорки.

**Выбор конфорки:** коснитесь  несколько раз, пока не замигает индикатор необходимой конфорки.



#### Для включения этой функции:

коснитесь  таймера. Появится . Когда индикатор конфорки начинает мигать, это будет означать, что идет отсчет времени с начала приготовления. На дисплее чередуется отображение  и отсчитанного времени (в минутах).

#### Просмотр длительности работы

**конфорки:** коснитесь  для выбора конфорки. Индикатор конфорки начнет мигать. На дисплее будет выведено значение длительности работы данной конфорки.



#### Чтобы выключить эту функцию:

коснитесь , а затем коснитесь  или . Индикатор конфорки погаснет.

#### • Таймер

Можно использовать данную функцию, когда варочная панель включена, а конфорки не используются. На дисплее отображается уровень нагрева .

#### Для включения этой функции:

коснитесь , а затем коснитесь клавиш таймера  или  для установки времени. По истечении установленного времени выдается звуковой сигнал и начинает мигать **00**.

**Для выключения звука** коснитесь .



 Данная функция не влияет на работу конфорок.

## 5.7 Пауза

Данная функция переводит все работающие конфорки на наименьший уровень нагрева.

При включении данной функции все символы панели управления блокируются.

Данная функция не отключает функции отсчета времени.

Для включения функции нажмите на .  загорится. Уровень нагрева будет понижен до значения «1».

#### Для выключения этой функции



коснитесь . Высветится предыдущее значение уровня нагрева.

## 5.8 Блокировка

Во время работы конфорок можно заблокировать панель управления. Это предотвращает случайное изменение мощности нагрева.

#### Сначала установите желаемый уровень нагрева.

#### Чтобы включить эту функцию:

коснитесь . На 4 секунды появится . Таймер продолжит работу.

#### Чтобы выключить эту функцию:

коснитесь . Высветится предыдущее значение уровня нагрева.

 При выключении варочной панели выключается и эта функция.

## 5.9 Устройство защиты детей

Эта функция предотвращает случайное использование варочной панели.



**Для включения этой функции:** Включите варочную панель при помощи . Не задавайте никакого уровня нагрева.

Прикоснитесь к  на 4 секунды.

Загорится . Выключите варочную панель при помощи .

#### Чтобы выключить эту функцию:

Включите варочную панель при помощи

①. Не задавайте никакого уровня нагрева. Прикоснитесь к  на 4 секунды. Загорится . Выключите варочную панель при помощи ①.

**Отмена функции на один цикл приготовления:** Включите варочную панель при помощи ①. Загорится .

Прикоснитесь к  на 4 секунды.





**Выберите уровень нагрева в течение 10 секунд.** Варочной панелью можно пользоваться. После выключения варочной панели при помощи ① данная функция включается снова.



## 5.10 OffSound Control (Включение и отключение звуковой сигнализации)

Выключите варочную панель.

Прикоснитесь к ① в течение 3-х секунд.

Дисплей загорится и погаснет.

Прикоснитесь к  в течение 3-х секунд. Высветится  или . Нажмите на  таймера, чтобы произвести следующий выбор:

-  – звуковая сигнализация выключена
  -  – звуковая сигнализация включена
- Для подтверждения выбора подождите, пока варочная поверхность не выключится автоматически.

При работе функции  звуки слышны только если:

- Вы коснулись ①
- Таймер ведет обратный отсчет
- Таймер обратного отсчета ведет обратный отсчет
- на панели управления оказался посторонний предмет.

## 6. ПОЛЕЗНЫЕ СОВЕТЫ



### ВНИМАНИЕ!

См. главы, содержащие Сведения по технике безопасности.

### 6.1 Кухонная посуда

- Дно посуды должно быть как можно более толстым и плоским.
- Прежде чем ставить посуду на варочную панель, убедитесь, что дно посуды сухое и чистое.
- Во избежание появления царапин не двигайте и не трите посудой стеклокерамическую поверхность.



Посуда, изготовленная из эмалированной стали, а также посуда с алюминиевым или медным дном может вызвать изменение цвета стеклокерамической поверхности.

### 6.2 Öko Timer (Эко таймер)

С целью экономии электроэнергии нагреватель конфорки автоматически выключается до того, как прозвучит сигнал таймера обратного отсчета. Время работы конфорки при этом зависит от выбранного уровня нагрева и времени приготовления.

### 6.3 Примеры использования варочной панели



Приведенные ниже данные в таблице являются ориентировочными.



Уровень нагрева	Назначение:	Время (мин)	Советы
 - 1	Сохранение приготовленных блюд теплыми.	по готовности	Закройте посуду крышкой.
1 - 3	Голландский соус, растапливание: сливочного масла, шоколада, желатина.	5 - 25	Время от времени перемешивайте.
1 - 3	Сгущение взбитый омлет, запеченные яйца.	10 - 40	Готовьте под крышкой.
3 - 5	Приготовление риса и молочных блюд на медленном огне, разогрев готовых блюд.	25 - 50	Добавьте воды в количестве, как минимум вдвое превышающем количество риса. Перемешивайте молочные блюда на середине приготовления.
5 - 7	Приготовление на пару овощей, рыбы, мяса.	20 - 45	Добавьте несколько столовых ложек жидкости.
7 - 9	Приготовление картофеля на пару.	20 - 60	Используйте макс. ¼ л воды на 750 г картофеля.
7 - 9	Приготовление значительных объемов пищи, рагу и супов.	60 - 150	До 3 л жидкости плюс ингредиенты.
9 - 12	Легкая обжарка: эскалопы, «кордон блю» из телятины, котлеты, отбивные, сосиски, печень, заправка из муки, яйца, блины, пончики.	по готовности	Переверните по истечении половины времени приготовления.
12 - 13	Сильная обжарка, картофельные оладьи, стейки из филе говядины, стейки.	5 - 15	Переверните по истечении половины времени приготовления.
14	Кипячение воды, отваривание макаронных изделий, обжаривание мяса (гуляш, жаркое в горшочках), обжаривание картофеля во фритюре.		

## 7. УХОД И ЧИСТКА



### ВНИМАНИЕ!

См. главы, содержащие сведения по технике безопасности.

### 7.1 Общая информация

- Варочную панель необходимо мыть после каждого использования.
- Следите за тем, чтобы дно посуды всегда было чистым.
- Царапины или темные пятна на поверхности не влияют на работу варочной панели.
- Используйте для очистки специальное средство, предназначенное для очистки варочных панелей.

- Используйте специальный скребок для стекла.

### 7.2 Чистка варочной поверхности

- **Удаляйте немедленно:** расплавленную пластмассу, полиэтиленовую пленку, сахар и пищевые продукты, содержащие сахар, иначе данные загрязнения могут привести к повреждению варочной поверхности. Соблюдайте осторожность, чтобы не обжечься. Расположите специальный скребок под острым углом к стеклянной поверхности и двигайте его по этой поверхности.

- После того, как прибор полностью остынет, удалите: известковые пятна, водяные разводы, капли жира, блестящие белесые пятна с металлическим отливом. Варочную поверхность следует чистить влажной тряпкой с неабразивным моющим средством. После чистки вытрите варочную поверхность насухо мягкой тряпкой.
- Удаляйте пятна с металлическим отливом, изменяющие первоначальный цвет поверхности: для этого протрите стеклокерамическую поверхность тряпкой, смоченной водой с уксусом.

## 8. УСТРАНЕНИЕ НЕИСПРАВНОСТЕЙ







### ВНИМАНИЕ!

См. главы, содержащие Сведения по технике безопасности.

### 8.1 Что делать, если...

Неисправность	Возможная причина	Решение
Варочная панель не включает-ся или не работает.	Варочная панель не подключена к электропитанию, или подключение произведено неверно.	Проверьте правильность подключения варочной панели и наличие напряжения в сети.
	Сработал предохранитель.	Проверьте, не является ли предохранитель причиной неисправности. Если предохранитель срабатывает повторно снова и снова, обратитесь к квалифицированному электрику.
	Не задавайте никакого уровня нагрева в течение 10 секунд.	Повторно включите варочную панель и менее чем 10 секунд установите уровень нагрева.
	Вы прикоснулись одновременно к 2 или более сенсорным клавишам.	Следует касаться только одного сенсора.
Выполняется Пауза.	Выполняется Пауза.	См. главу «Ежедневное использование».
	На панель управления попала вода или брызги жира.	Протрите панель управления.
Выдается звуковой сигнал, после чего варочная панель выключается. Выключенная варочная панель выдает звуковой сигнал.	На один или более сенсоров был положен посторонний предмет.	Удалите посторонний предмет с сенсоров.
Варочная панель отключается.	На сенсорном поле  оказался посторонний предмет.	Удалите посторонний предмет с сенсорного поля.

Неисправность	Возможная причина	Решение
Не включается индикатор остаточного тепла.	Конфорка не нагрелась, поскольку работала в течение слишком короткого времени или поврежден датчик.	Если конфорка проработала достаточно долго и должна была нагреться, обратитесь в авторизованный сервисный центр.
Не работает Автоматический нагрев.	Конфорка горячая.  Установлен максимальный уровень нагрева.	Дайте конфорке как следует остыть.  Максимальный уровень нагрева совпадает с мощностью выбранной функции.
Не включается внешний контур нагрева.		Сначала включите внутренний контур, изменив уровень нагрева.
 На конфорке с несколькими зонами нагрева заметно затемнение.	Затемнение на конфорке с несколькими зонами нагрева является нормальным явлением.	
Сенсоры нагреваются.	Посуда слишком большая, или вы поставили ее слишком близко к элементам управления.	При использовании большой посуды по возможности ставьте ее на задние конфорки.
При нажатии на сенсоры панели управления не выдается звуковой сигнал.	Звуковая сигнализация отключена.	Включите звук. См. главу «Ежедневное использование».
Загорится  .	Работает Устройство защиты детей или Блокировка.	См. главу «Ежедневное использование».
Загораются символ  и цифра.	Произошла ошибка в работе варочной панели.	Выключите и снова включите варочную панель спустя 30 секунд. Если снова загорится  , отключите варочную панель от сети электропитания. Примерно через 30 секунд снова включите варочную панель. В случае повторного возникновения неисправности обратитесь в авторизованный сервисный центр.
Слышен постоянный звуковой сигнал.	Неверно выполнено подключение к электросети.	Отключите варочную панель от сети электропитания. Обратитесь к квалифицированному электрику или проверьте правильность установки прибора.
Загорится  .	Отсутствует фаза 2 источника питания.	Проверьте правильность подключения варочной панели и наличие напряжения в сети. Извлеките предохранитель, подождите одну минуту и снова установите предохранитель.

## 8.2 Если решение найти не удается...

Если самостоятельно справиться с проблемой не удастся, обращайтесь в магазин или в авторизованный сервисный

центр. Предоставьте данные, приведенные на табличке с техническими данными. Также приведите код стеклокерамики, состоящий из трех цифр (он указан в углу стеклянной панели), и появляющееся сообщение об ошибке.

Убедитесь, что варочная панель эксплуатировалась правильно. В противном случае техническое обслуживание, предоставляемое специалистами сервисного центра или

продавца, будет платным, даже если срок гарантии еще не истек. Инструкции по сервисному центру и условиям гарантии приведены в гарантийном буклете.

## 9. ТЕХНИЧЕСКИЕ ДАННЫЕ

### 9.1 Табличка с техническими данными

Модель EHF96547SW  
Тип 60 HAD 56 AO

Серийный № .....  
ELECTROLUX

PNC (Продуктовый номер) 949 596 303 03  
220-240 В 50-60 Гц  
Изготовлено в Германии  
7.1 кВт



### 9.2 Спецификация конфорок

Конфорка	Номинальная мощность (Макс. мощность нагрева) [Вт]	Диаметр конфорки, мм
Передняя левая	800 / 1600 / 2300	120 / 175 / 210
Задняя левая	1200	145
Передняя правая	1200	145
Задняя правая	1500 / 2400	170 / 265

Для достижения оптимальных результатов приготовления используйте кухонную

посуду, размеры которой не превышает диаметра конфорки.

## 10. ЭНЕРГЕТИЧЕСКАЯ ЭФФЕКТИВНОСТЬ

### 10.1 Сведения об изделии, приведенные в соответствии с EU 66/2014, действительны только для рынка ЕС

Идентификатор модели	EHF96547SW	
Тип варочной панели	Встраиваемая варочная панель	
Число конфорок	4	
Технология нагрева	Излучающий нагреватель	
Диаметр круглых конфорок (Ø)	Передняя левая	21 см
	Задняя левая	14,5 см
	Передняя правая	14,5 см

Длина (Д) и ширина (Ш) конфорки для утятницы	Задняя правая	Д 26,5 см Ш 17 см
Энергопотребление каждой конфорки (EC electric cooking)	Передняя левая	194,9 Вт·ч/кг
	Задняя левая	188 Вт·ч/кг
	Передняя правая	188 Вт·ч/кг
	Задняя правая	191,6 Вт·ч/кг
Энергопотребление варочной панели (EC electric hob)		190,6 Вт·ч/кг

EN 60350-2 - Бытовые электроприборы для приготовления пищи – Часть 2: Варочные панели – Методы определения эксплуатационных характеристик

## 10.2 Экономия электроэнергии

Используя приведенные ниже рекомендации, можно экономить электроэнергию во время приготовления.

- При нагреве воды на наливайте больше воды, чем требуется.
- По возможности всегда накрывайте посуду крышкой.

- Прежде чем включить конфорку, поставьте на нее кухонную посуду.
- Диаметры дна посуды и конфорки должны быть одинаковыми.
- Посуду меньших размеров ставьте на конфорки меньших размеров.
- Всегда ставьте посуду непосредственно по центру конфорки.
- Используйте остаточное тепло для поддержания пищи в горячем состоянии или для растапливания продуктов.

## 11. ОХРАНА ОКРУЖАЮЩЕЙ СРЕДЫ

Материалы с символом  следует сдавать на переработку. Положите упаковку в соответствующие контейнеры для сбора вторичного сырья. Принимая участие в переработке старого электробытового оборудования, Вы помогаете защитить окружающую среду и здоровье человека. Не выбрасывайте

вместе с бытовыми отходами бытовую технику, помеченную символом . Прибор следует доставить в место раздельного накопления и сбора отходов потребления или в пункт сбора использованной бытовой техники для последующей утилизации.

 Класс энергетической эффективности в Российской Федерации: А

Дата изготовления изделия указана в его серийном номере, где первая цифра номера соответствует последней цифре года изготовления, а вторая и третья цифры – порядковому номеру недели. Например, серийный номер 14512345 означает, что изделие изготовлено на сорок пятой неделе 2021 года.

Изготовитель: Electrolux Appliances AB, St. Göransgatan 143, 105 45 Stockholm, Швеция

Импортер и уполномоченная изготовителем организация:

ООО "Электролюкс Рус", Кожевнический проезд 1, 115114, Москва, тел.: 8-800-444-444-8

Изготовлено в Германии

## МИ ДУМАЄМО ПРО ВАС

Дякуємо, що придбали прилад Electrolux. Обраний вами виріб створено на основі багаторічного професійного досвіду та інновацій. Оригінальний і стильний — його сконструйовано з думкою про вас. Тому під час його використання ви можете бути впевнені в тому, що щоразу отримуватимете відмінні результати.

Ласкаво просимо до Electrolux.

**Відвідайте наш веб-сайт, щоб:**



Отримати поради з використання, брошури, інструкції з усунення несправностей, інформацію щодо сервісу та ремонту:

**[www.electrolux.com/support](http://www.electrolux.com/support)**



Зареєструвати свій продукт для кращого обслуговування:

**[www.registerelectrolux.com](http://www.registerelectrolux.com)**



Придбати аксесуари, витратні матеріали й оригінальні запчастини для вашого приладу:

**[www.electrolux.com/shop](http://www.electrolux.com/shop)**

## ДОПОМОГА КЛІЄНТАМ ТА ОБСЛУГОВУВАННЯ

Використовуйте лише оригінальні запасні частини.

Звертаючись до нашого авторизованого сервісного центру, необхідно мати таку інформацію: модель, номер виробу, серійний номер.

Інформацію можна знайти на таблиці з технічними даними.

 Попередження / Важлива інформація про безпеку

 Загальна інформація та рекомендації

 Інформація щодо захисту навколишнього середовища

Може змінитися без оповіщення.

## ЗМІСТ

1. ІНФОРМАЦІЯ З ТЕХНІКИ БЕЗПЕКИ.....	70
2. ІНСТРУКЦІЇ З ТЕХНІКИ БЕЗПЕКИ.....	73
3. ВСТАНОВЛЕННЯ.....	75
4. ОПИС ВИРОБУ.....	77
5. ЩОДЕННЕ ВИКОРИСТАННЯ.....	78
6. ПОРАДИ І РЕКОМЕНДАЦІЇ.....	81
7. ДОГЛЯД І ОЧИЩЕННЯ.....	82
8. УСУНЕННЯ ПРОБЛЕМ.....	83
9. ТЕХНІЧНІ ДАНІ.....	85
10. ЕНЕРГОЕФЕКТИВНІСТЬ.....	85

## 1. ІНФОРМАЦІЯ З ТЕХНІКИ БЕЗПЕКИ

Перед установкою та експлуатацією приладу слід уважно прочитати інструкцію користувача. Виробник не несе відповідальності за травми або збитки через неправильне

встановлення або використання. Інструкції з експлуатації слід зберігати в безпечному і доступному місці з метою користування в майбутньому.

## **1.1 Безпека дітей і вразливих осіб**

- Діти від 8 років, особи з обмеженими фізичними, сенсорними чи розумовими здібностями та особи без відповідного досвіду та знань можуть користуватися цим приладом лише під наглядом або після отримання інструктажу стосовно безпечного користування приладом і пов'язаних ризиків.
- Діти у віці від 3 до 8 років та особи зі значними та складними обмеженими можливостями можуть залишатися поблизу приладу лише за умови постійного нагляду.
- Не слід залишати дітей до трьох років без постійного нагляду поблизу приладу.
- Не дозволяйте дітям гратися з приладом.
- Тримайте все пакування далеко від дітей і утилізуйте їх належним чином.
- **ПОПЕРЕДЖЕННЯ:** Не допускайте дітей і домашніх тварин до приладу під час його роботи чи охолодження. Доступні поверхні нагріваються під час роботи приладу.
- Якщо прилад обладнано пристроєм захисту від доступу дітей, такий пристрій необхідно активувати.
- Дітям забороняється виконувати очищення чи роботи з обслуговування приладу, які можуть виконуватися користувачем, без нагляду.

## **1.2 Загальні правила безпеки**

- **ПОПЕРЕДЖЕННЯ!** Пристрій і його відкриті поверхні нагріваються під час використання. Необхідно бути обережним, щоб не торкатися нагрівальних елементів.
- **ПОПЕРЕДЖЕННЯ!** Готування без нагляду на варильній поверхні з використанням жиру чи олії може спричинити пожежу.

- **НІКОЛИ** не намагайтеся загасити вогонь водою. Натомість вимкніть прилад і накрийте чимось вогонь, наприклад кришкою або протипожежним покривалом.
- **ОБЕРЕЖНО!** Прилад не повинен бути підключеним через зовнішній перемикач, наприклад таймер, або підключений до мережі, що регулярно вмикається та вимикається службовим пристроєм.
- **ОБЕРЕЖНО!** Необхідно стежити за процесом готування. Необхідно безперервно стежити за короткотривалим процесом готування.
- **ПОПЕРЕДЖЕННЯ!** Небезпека займання. Не зберігайте речі на поверхнях для готування.
- Металеві предмети (наприклад, ножі, виделки, ложки та кришки) не можна класти на варильну поверхню, оскільки вони можуть нагрітися.
- Не користуйтеся приладом, доки його не буде встановлено у вбудовану конструкцію.
- Не використовуйте пароочищувач для очищення приладу.
- Якщо склокерамічна/скляна поверхня трісне, вимкніть прилад та від'єднайте його від мережі живлення. Якщо прилад підключено до мережі живлення безпосередньо через розподільну коробку, вийміть запобіжник, щоб відключити прилад від джерела живлення. У будь-якому випадку, зверніться до авторизованого сервісного центру.
- У разі пошкодження кабелю живлення зверніться для його заміни до виробника, авторизованого сервісного центру чи іншої кваліфікованої особи. Робити це самостійно небезпечно.
- **ПОПЕРЕДЖЕННЯ!** Використовуйте лише запобіжники варильної поверхні, розроблені виробником пристрою для приготування, визнані придатними до використання відповідно до інструкцій із експлуатації від виробника або вбудовані у пристрій. Використання неналежних запобіжників може призвести до нещасних випадків.



## 2. ІНСТРУКЦІЇ З ТЕХНІКИ БЕЗПЕКИ

### 2.1 Установлення



#### ПОПЕРЕДЖЕННЯ!

Установлювати цей прилад повинен лише кваліфікований фахівець.



#### ПОПЕРЕДЖЕННЯ!

Існує ризик травмування або пошкодження приладу.

- Повністю зніміть упаковку.
- Не встановлюйте й не використовуйте пошкоджений прилад.
- Дотримуйтеся інструкції зі встановлення, що постачаються разом із приладом.
- Дотримуйтеся вимог щодо мінімальної відстані до інших приладів чи предметів.
- Будьте обережні під час переміщення приладу, оскільки він важкий. Використовуйте захисні рукавички та взуття, що постачається в комплекті.
- Захистіть зрізи за допомогою ущільнювального матеріалу, щоб запобігти проникненню вологи, яка викликає набухання.
- Захистіть дно приладу від пари та вологи.
- Не встановлюйте прилад біля дверей або під вікном. Це допоможе запобігти падінню гарячого посуду з приладу під час відчинення дверей чи вікна.
- У разі встановлення приладу над шухлядами переконайтеся у наявності достатнього простору для циркуляції повітря між дном приладу та верхньою шухлядою.
- Дно приладу може нагріватися. Установіть під приладом розділювальну панель з фанери, матеріалу для виготовлення кухонних каркасів або інших незаймистих матеріалів, щоб унеможливити доступ до дна.
- Розділювальна панель повинна повністю покривати зону під варильною поверхнею.

### 2.2 Під'єднання до електромережі



#### ПОПЕРЕДЖЕННЯ!

Існує ризик займання та ураження електричним струмом.

- Усі роботи з під'єднання до електромережі мають виконуватися кваліфікованим електриком.
- Прилад повинен бути заземленим.
- Перш ніж виконувати будь-які операції, переконайтеся, що прилад від'єднано від електромережі.
- Переконайтеся в тому, що параметри на таблиці з технічними даними сумісні з електричними параметрами електроживлення від мережі.
- Переконайтеся у правильному встановленні приладу. Незакріплений або неправильно розташований кабель живлення або штепсель (якщо є) можуть призвести до значного нагрівання роз'ємів.
- Користуйтеся належним мережевим електрокабелем.
- Стежте за тим, щоб проводи живлення не заплутувалися.
- Переконайтеся в тому, що встановлено захист від ураження електричним струмом.
- Використовуйте кабельний затискач на кабелі.
- Переконайтеся, що кабель живлення або штепсель (якщо є) не торкаються гарячого приладу або посуду під час підключення приладу до розташованої поруч розетки.
- Не використовуйте розгалужувачі, перехідники й подовжувачі.
- Під час встановлення приладу пильнуйте, щоб не пошкодити кабель живлення та штепсель (якщо є). Для заміни пошкодженого кабелю слід звернутися до нашого сервісного центру або до електрика.
- Елементи захисту від ураження електричним струмом та ізоляція мають бути закріплені так, аби їх не можна

було зняти без спеціального інструмента.

- Вставляйте штепсельну вилку в розетку електроживлення лише після закінчення установки. Переконайтеся, що після установки є вільний доступ до розетки електроживлення.
- Не вставляйте вилку в розетку, яка ненадійно закріплена.
- Не тягніть за кабель живлення, щоб відключити прилад з мережі. Завжди вимикайте, витягаючи штепсельну вилку.
- Використовуйте лише належні ізолюючі пристрої, а саме: лінійні роз'єднувачі, запобіжники (гвинтові запобіжники слід викрутити з патрона), реле захисту від замикання на землю та контактори.
- Електрообладнання має бути оснащеним ізолюючим пристроєм для повного відключення від електромережі. Зазор між контактами ізолюючого пристрою має становити не менше 3 мм.

### 2.3 Користування



#### ПОПЕРЕДЖЕННЯ!

Існує небезпека травмування, опіків і ураження електричним струмом.

- Перед першим використанням зніміть усі пакувальні матеріали, етикетки та захисну плівку (за наявності).
- Прилад призначено виключно для застосування в домашніх умовах.
- Не змінюйте технічні специфікації цього приладу.
- Переконайтеся в тому, що вентиляційні отвори не заблоковані.
- Не залишайте прилад без нагляду під час користування ним.
- Після кожного використання вимикайте зону нагрівання.
- Не кладіть столові прибори або кришки каструль на зони нагрівання. Вони можуть нагрітись.
- Під час роботи з приладом руки не повинні бути мокрими або вологими. Не користуйтеся приладом, якщо він контактує з водою.

- Не використовуйте прилад як робочу поверхню та як поверхню для зберігання речей.
- Якщо на поверхні приладу з'явилися тріщини, негайно від'єднайте його від електромережі. Це дасть змогу запобігти враженню електричним струмом.
- Коли ви кладете продукти в гарячу олію, вона може бризкати.



#### ПОПЕРЕДЖЕННЯ!

Існує небезпека пожежі та опіків

- Під час нагрівання жирів і олії можуть вивільнятися займісті пари. Готуючи з використанням жирів і олії, тримайте їх осторонь від відкритого вогню або гарячих предметів.
- Пари, які виділяє дуже гаряча олія, можуть спричинити спонтанне займання.
- Використана олія, що містить залишки їжі, може спричинити пожежу за нижчої температури, ніж олія, яка використовується вперше.
- Не кладіть усередину приладу, поряд із ним або на нього легкозаймісті речовини чи предмети, змочені в легкозаймістих речовинах.



#### ПОПЕРЕДЖЕННЯ!

Існує ризик пошкодження приладу.

- Не ставте гарячий посуд на панель керування.
- Не кладіть кришку гарячої каструлі на скляну варильну поверхню.
- Не допускайте, щоб посуд грівся, коли в ньому немає рідини.
- Будьте обережні та пильнуйте, щоб жодні предмети чи посуд не падали на прилад. Це може призвести до пошкодження поверхні.
- Не вмикайте зони нагрівання, якщо на них немає посуду або посуд порожній.
- Не кладіть алюмінієву фольгу на прилад.
- Кухонний посуд із чавуну, алюмінію або з пошкодженням дном може подряпати скло або склокераміку. Завжди піднімайте такий посуд, якщо його

потрібно переставити в інше місце на варильній поверхні.

- Цей прилад призначений виключно для приготування їжі. Його забороняється використовувати для інших цілей, наприклад опалення приміщень.

## 2.4 Догляд і очищення

- Регулярно очищуйте прилад, щоб запобігти пошкодженню матеріалу поверхні.
- Перед чищення вимкніть прилад і дайте йому охолонути.
- Не застосовуйте водяні розпилювачі або пару для чищення.
- Протріть прилад вологою м'якою ганчіркою. Застосовуйте лише нейтральні миючі засоби. Не використовуйте абразивні засоби, жорсткі серветки для очищення, розчинники або металеві предмети.

## 2.5 Сервіс

- Для ремонту приладу звертайтеся до авторизованого сервісного центру. Використовуйте лише оригінальні запасні частини.
- Стосовно ламп всередині цього виробу та запасних ламп, що продаються окремо: Ці лампи призначені для використання у побутових приладах з

екстремальними фізичними умовами, такими як температура, вібрація, вологість, або призначені для надання інформації про стан роботи приладу. Вони не призначені для використання з іншою метою та не придатні для освітлення побутових приміщень.

## 2.6 Утилізація



### ПОПЕРЕДЖЕННЯ!

Існує небезпека задусання.

- Для отримання інформації про утилізацію приладу зверніться до торгового агента, уповноваженого представника виробника, або до місцевої компанії з утилізації твердих відходів.
- Від'єднайте прилад від електромережі.
- Відріжте кабель електричного живлення близько до приладу та утилізуйте його.

Цей продукт по змісту небезпечних речовин відповідає вимогам Технічного регламенту обмеження використання деяких небезпечних речовин в електричному та електронному обладнанні (постанова Кабінету Міністрів України №1057 від 3 грудня 2008р.)

# 3. ВСТАНОВЛЕННЯ



### ПОПЕРЕДЖЕННЯ!

Див. розділи з інформацією щодо техніки безпеки.

## 3.1 Перед встановленням

Перш ніж встановлювати варильну поверхню, запишіть наступну інформацію з таблички з технічними даними. Ця табличка розташована внизу варильної поверхні.

Серійний номер .....

## 3.2 Вбудовані варильні поверхні

Експлуатувати вбудовані варильні поверхні можна лише після правильного вбудовування у шафки та робочі поверхні, які підходять для цього і відповідають нормам.

## 3.3 З'єднувальний кабель

- Варильну поверхню оснащено з'єднувальним кабелем.
- Щоб замінити пошкоджений кабель живлення, використовуйте кабель живлення: H05V2V2-F, який витримує температуру 90 °C чи вище. Звертайтеся до місцевого сервісного центру.

### 3.4 Складання

Якщо варильна поверхня встановлюється під витяжкою, див. інструкції з монтажу витяжки, щоб дізнатися мінімальну відстань між приладами.

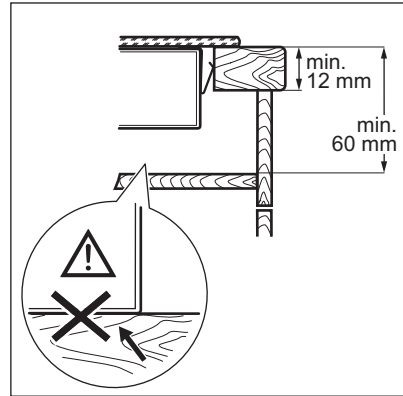
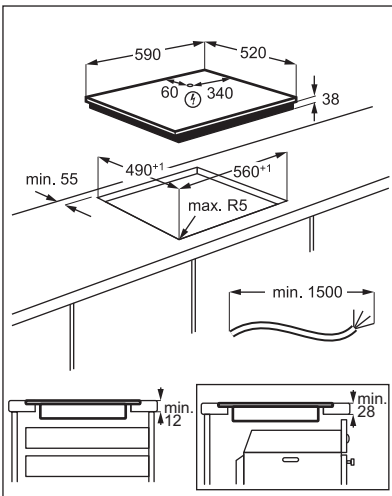
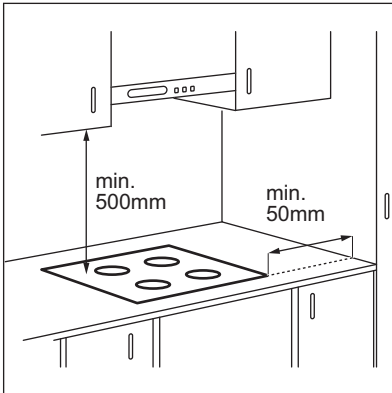

 **YouTube** [www.youtube.com/electrolux](http://www.youtube.com/electrolux)  
[www.youtube.com/aeg](http://www.youtube.com/aeg)

How to install your Electrolux  
Radiant Hob - Worktop installation



### 3.5 Захисний короб

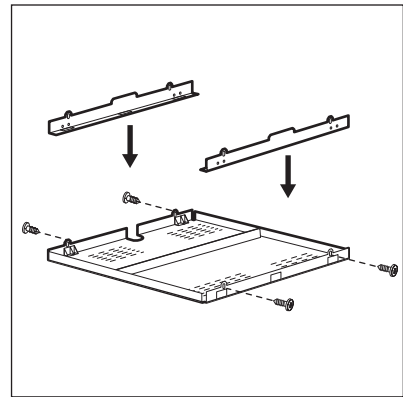

Якщо використовується захисний короб (додаткове приладдя), захисна підлога безпосередньо під варильною поверхнею не потрібна. Захисний короб може бути відсутнім у деяких країнах. Зверніться до місцевого постачальника.



Не слід використовувати захисний короб при встановленні варильної поверхні над духовою шафою.

## 4. ОПИС ВИРОБУ

### 4.1 Схема варильної панелі

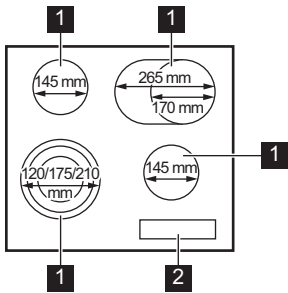

- 1** Зона нагрівання
- 2** Панель керування

### 4.2 Структура панелі керування

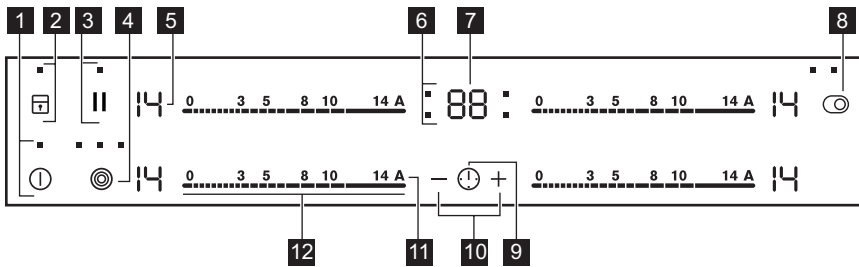











Керування приладом здійснюється за допомогою сенсорних кнопок. Символи на дисплеї, індикатори та звукові сигнали вказують на активовані функції.

Сенсорна кнопка	Функція	Коментар
<b>1</b>	ВКЛ/ВИМК	Увімкнення та вимкнення варильної поверхні.
<b>2</b>	Блокування / Захист духової шафи від дітей	Блокування та розблокування панелі керування.
<b>3</b>	Пауза	Увімкнення та вимкнення функції.
<b>4</b>	-	Увімкнення й вимкнення зовнішнього кільця.
<b>5</b> -	Дисплей встановленого ступеня нагрівання	Відображення встановленого ступеня нагрівання.
<b>6</b> -	Індикатори таймера зон нагрівання	Показує, для якої зони встановлюється час.

Сенсорна кнопка	Функція	Коментар
<b>7</b>	-	Дисплей таймера
<b>8</b>		Увімкнення й вимкнення зовнішнього кільця.
<b>9</b>		Вибір зони нагрівання.
<b>10</b>	+ / -	Збільшення або зменшення тривалості.
<b>11</b>	A	Автоматичне нагрівання
<b>12</b>	-	Сектор керування
		Установлення ступеня нагрівання.



### 4.3 Відображення ступеня нагріву

Дисплей	Опис
	Зону нагрівання вимкнено.
 - 	Зона нагрівання працює.
	Працює Пауза.
	Працює Автоматичне нагрівання.
 + цифра	Виникла несправність.
 /  / 	OptiHeat Control (3-ступеневий індикатор залишкового тепла): продовження готування / підтримання страви теплою / залишкове тепло.
	Працює Блокування / Захист духової шафи від дітей.
	Працює Автоматичне вимкнення.

### 4.4 OptiHeat Control (3-ступеневий індикатор залишкового тепла)



#### ПОПЕРЕДЖЕННЯ!

 /  /  Небезпека опіку залишковим теплом!

Індикатори показують рівень залишкового тепла для зон нагрівання, які використовуються в даний момент. Індикатори можуть також з'являтися для сусідніх зон нагрівання, навіть якщо ви їх не використовуєте.

## 5. ЩОДЕННЕ ВИКОРИСТАННЯ



#### ПОПЕРЕДЖЕННЯ!

Див. розділи з інформацією щодо техніки безпеки.

## 5.1 Увімкнення та вимкнення

Торкніться  і утримуйте впродовж 1 секунди, щоб увімкнути або вимкнути варильну поверхню.

## 5.2 Автоматичне вимкнення

**Функція автоматично вимикає варильну поверхню в разі, якщо:**

- усі зони нагрівання вимкнені,
- після увімкнення варильної поверхні ви не налаштували ступінь нагріву,
- ви вилили або поклали щось на панель керування більш, ніж на 10 секунд (каструлю, ганчірку тощо). Варильна панель вимикається після звукового сигналу. Приберіть сторонній предмет або очистіть панель керування.
- ви не вимикаєте зону нагрівання й не змінюєте ступінь нагрівання. Через певний час починає світитися індикатор , після чого варильна поверхня вимикається.

**Співвідношення між ступенем нагрівання та часом, після якого вимикається варильна поверхня:**

Рівень нагрівання	Варильна поверхня вимикається через
 1 - 3	6 години
4 - 7	5 години
8 - 9	4 години
10 - 14	1,5 години

## 5.3 Ступінь нагріву

Налаштування або змінення ступеня нагріву:

Торкніться панелі керування на належному рівні нагріву або переміщайте палець вздовж панелі керування, доки не буде вибрано належний ступінь нагріву.

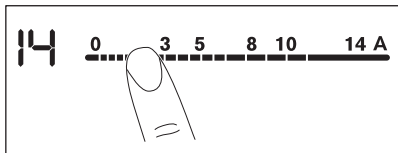

## 5.4 Увімкнення та вимкнення зовнішніх кілець

Поверхню, на якій ви готуєте, можна налаштувати згідно з розміром посуду.

Натисніть сенсорну кнопку:  

**Увімкнення зовнішнього кільця:** торкніться сенсорної кнопки. Загорається символ.

**Увімкнення інших зовнішніх кілець:** торкніться тої самої сенсорної кнопки ще раз. Засвітиться наступний індикатор.



**Вимкнення зовнішнього кільця:** торкайтеся сенсорної кнопки, доки не вимкнеться індикатор.

-  Якщо зону нагрівання ввімкнено, а зовнішнє кільце – ні, освітлення зони може охоплювати зовнішнє кільце. Це не означає, що зовнішнє кільце ввімкнено. Щоб перевірити, чи ввімкнено кільце, перевірте індикатор.

## 5.5 Автоматичне нагрівання

Щоб швидше досягти потрібного ступеня нагрівання, увімкніть цю функцію. Коли цю функцію ввімкнено, зона спочатку використовується з найвищим ступенем нагрівання, а потім готування продовжується з необхідним ступенем нагрівання.

-  Щоб увімкнути цю функцію, зона нагрівання має бути холодною.

**Щоб увімкнути функцію для зони нагрівання:** торкніться **A** (загорається ). Одразу торкніться кнопки необхідного ступеня нагрівання. Через 3 секунди загориться .

**Вимкнення функції:** змініть ступінь нагрівання.

## 5.6 Таймер

- Таймер зворотного відліку часу

За допомогою цієї функції можна встановити тривалість одного сеансу готування.

Спочатку встановіть ступінь нагріву для зони нагрівання, а потім налаштуйте функцію.



**Вибір зони нагрівання:** торкніться  декілька разів, доки не з'явиться індикатор зони нагрівання.



**Для активації функції:** торкніться  на таймері для встановлення часу (00–99 хвилин). Коли індикатор зони нагрівання починає блимати, відбувається зворотний відлік часу.

### Щоб дізнатися, скільки часу

**залишилося:** торкніться  для вибору зони нагрівання. Індикатор зони нагрівання почне блимати. На дисплеї відобразиться час, що залишився.

### Щоб змінити час виконайте наступні дії:

торкніться  для вибору зони нагрівання. Торкніться  або .

**Для вимкнення функції:** торкніться  для вибору зони нагрівання, а потім торкніться . Час, що залишився, відраховується назад до значення **00**. Індикатор зони нагрівання згасне.

 Коли відлік закінчиться, пролунає звуковий сигнал і почне блимати **00**. Зона нагрівання вимкнеться.



### Щоб вимкнути звуковий сигнал,

торкніться .

### • CountUp Timer

Можна використовувати цю функцію, аби слідкувати, скільки часу працює зона нагрівання.



**Вибір зони нагрівання:** торкніться  декілька разів, доки не з'явиться індикатор зони нагрівання.

**Для активації функції:** торкніться  на таймері. З'явиться . Коли індикатор зони нагрівання починає блимати, відбувається

прямий відлік часу. Дисплей почергово відображає  та відрахований час (у хвиликах).



### Щоб дізнатися, скільки часу працює

**зона нагрівання:** торкніться  для вибору зони нагрівання. Індикатор зони нагрівання почне блимати. Дисплей показує, скільки часу працює зона нагрівання.

**Для вимкнення функції:** торкніться , а потім  або . Індикатор зони нагрівання згасне.

### • Таймер

Цю функцію можна використовувати коли варильна поверхня ввімкнена та зони нагрівання не працюють. На дисплеї відображається ступінь нагрівання .

**Для активації функції:** торкніться , а потім  або  таймера, щоб встановити час. Коли відлік закінчиться, пролунає звуковий сигнал і почне блимати **00**.

### Щоб вимкнути звуковий сигнал,

торкніться .

 Функція не впливає на роботу зон нагрівання.

## 5.7 Пауза

Функція налаштовує всі зони нагрівання, які працюють, на режим найнижчої температури.

Під час роботи функції всі інші символи на панелі управління заблоковані.

Функція не припиняє роботу функції «Таймер».

Торкніться , щоб увімкнути функцію.

. Ступінь нагріву знижується до 1.

**Щоб вимкнути функцію,** торкніться . Загорається попередній ступінь нагрівання.



## 5.8 Блокування

Можна заблокувати панель керування, коли працюють зони нагрівання. Це



запобігає випадковій зміні встановленого ступеня нагрівання.

### Встановіть спочатку ступінь нагріву.

**Для активації функції:** торкніться   загорасться на 4 секунди. Таймер залишається увімкненим.





**Вимкнення функції:** торкніться . Загорається попередній ступінь нагрівання.







При вимкненні варильної поверхні ця функція також вимикається.





## 5.9 Захист духової шафи від дітей

Ця функція запобігає випадковому вмиканню варильної поверхні.

**Для активації функції:** увімкніть варильну поверхню за допомогою . Не встановлюйте ступінь нагріву. Торкніться і утримуйте  протягом 4 секунд. Загорається . Вимкніть варильну поверхню за допомогою .



**Для вимкнення функції:** увімкніть варильну поверхню за допомогою . Не встановлюйте ступінь нагріву. Торкніться і утримуйте  протягом 4 секунд. Загорається . Вимкніть варильну поверхню за допомогою .



**Щоб скасувати функцію лише на один період готування:** увімкніть варильну

поверхню за допомогою . Загорається . Торкніться та утримуйте  протягом 4 секунд. **Встановіть ступінь нагріву не пізніше ніж через 10 секунд.** Варильною поверхнею можна користуватися. Коли варильна поверхня вимикається за допомогою , функція знову працюватиме.

## 5.10 OffSound Control (Вимкнення та увімкнення звукових сигналів)

Вимкніть варильну поверхню. Торкніться та утримуйте  протягом 3 секунд. Дисплей засвітиться та вимкнеться.

Торкніться та утримуйте  впродовж 3 секунд. Засвітиться  або . Торкніться  на таймері, щоб обрати одну з наступних функцій:

-  - звуки вимкнено
-  - звуки увімкнено

Щоб підтвердити вибір, дочекайтеся, доки варильна поверхня автоматично вимкнеться.

Якщо вибрано функцію , ви почуєте звукові сигнали лише тоді, коли:

- ви торкаєтесь 
- Таймер вимикається
- Таймер зворотного відліку часу вимикається
- ви поклали щось на панель керування.

## 6. ПОРАДИ І РЕКОМЕНДАЦІЇ



### ПОПЕРЕДЖЕННЯ!

Див. розділи з інформацією щодо техніки безпеки.

### 6.1 Посуд

- Дно посуду має бути якомога товстішим і рівнішим.
- Перш, ніж ставити посуд на варильну поверхню, переконайтеся, що його дно чисте та сухе.

- Щоб уникнути подряпин, не слід пересовувати посуд по склокерамічній поверхні.



Використання сталевого емальованого посуду або посуду з алюмінієвим чи мідним дном може призвести до зміни кольору склокерамічної поверхні.

## 6.2 Өко Timer (Таймер еко)

З метою заощадження енергії нагрівальний елемент зони нагрівання вимикається раніше, ніж таймер зворотного відліку подасть звуковий сигнал. Ця різниця у часі залежить від встановленого значення ступеня нагріву та часу готування.

## 6.3 Приклади застосування



Дані, наведені в таблиці, є орієнтовними.

Рівень нагрівання	Призначення:	Час (у хв.)	Поради
 - 1	Підтримання готових страв теплими.	скільки потрібно	Накривайте посуд кришкою.
1 - 3	Голландський соус, розтоплення: масла, шоколаду, желатину.	5 - 25	Помішуйте час від часу.
1 - 3	Згущування: збиті омлети, запіканки з яєць.	10 - 40	Готуйте з накритою кришкою.
3 - 5	Приготування рису та страв на основі молока, розігрівання готових страв.	25 - 50	Додайте до рису щонайменше вдвічі більше рідини, перемішайте молочні страви через половину часу готування.
5 - 7	Готування на парі овочів, риби, м'яса.	20 - 45	Додайте кілька столових ложок рідини.
7 - 9	Готування картоплі на парі.	20 - 60	Використовуйте макс. ¼ л води на 750 г картоплі.
7 - 9	Приготування страв у великій кількості, звичайних та густих супів.	60 - 150	До 3 л рідини плюс інгредієнти.
9 - 12	Легке підсмажування: шніцелів, кордон блю, відбивних, фрикадельок, сардельок, печінки, борошняної підливки, яєць, омлетів, оладок.	скільки потрібно	Переверніть по завершенні половини часу.
12 - 13	Інтенсивне смаження дерунів, філе, стейків.	5 - 15	Переверніть по завершенні половини часу.
14	Кип'ятіння води, готування макаронів, обсмажування м'яса (гуляш, тушковане м'ясо), приготування картоплі фри.		

## 7. ДОГЛЯД І ОЧИЩЕННЯ



### ПОПЕРЕДЖЕННЯ!

Див. розділи з інформацією щодо техніки безпеки.

### 7.1 Загальна інформація

- Очищуйте варильну поверхню після кожного використання.

- Дно посуду, в якому ви готуєте, має бути завжди чистим.
- Подряпини або темні плями на поверхні не впливають на роботу варильної поверхні.
- Використовуйте спеціальний засіб для чищення, придатним для цієї варильної поверхні.
- Користуйтеся спеціальним шкребок для скла.

## 7.2 Чищення варильної поверхні

- **Негайно видаляйте такі типи забруднень:** розплавлену пластмасу й полімерну плівку, цукор та залишки страв, що містять цукор, якщо цього не зробити, то забруднення може призвести до пошкодження варильної поверхні. Будьте обережні, щоб уникнути опіків. Використовуйте спеціальний шкребок для варильних поверхонь під гострим кутом до скляної поверхні і пересувайте лезо по поверхні.
- **Видаляйте залишки після того, як прилад достатньо охолоне:** вапняні та водяні розводи, бризки жиру та плями з металевим відблиском. Очищуйте поверхню вологою ганчіркою з нейтральним миючим засобом. Після чищення витріть поверхню м'якою тканиною.
- **Видалять плями з металевим відблиском:** скористайтеся розчином води з оцтом та витріть скляну поверхню ганчіркою.

## 8. УСУНЕННЯ ПРОБЛЕМ







### ПОПЕРЕДЖЕННЯ!

Див. розділи з інформацією щодо техніки безпеки.

### 8.1 Необхідні дії в разі виникнення проблем

Несправність	Можлива причина	Вирішення
Ви не можете увімкнути або користуватись варильною поверхнею.	Варильну панель не під'єднано до мережі або під'єднано неправильно.	Перевірте, щоб варильна панель була правильно під'єднана до мережі.
	Запобіжник перегорів.	Переконайтеся, що запобіжник є причиною несправності. Якщо запобіжник перегорить ще раз, зверніться до кваліфікованого електрика.
	Ви не встановили налаштування нагрівання протягом 10 секунд.	Увімкніть варильну панель і налаштуйте режим нагрівання не раніше ніж через 10 секунд.
	Ви доторкнулися до двох або більше сенсорних кнопок одночасно.	Торкайте лише однієї сенсорної кнопки.
	Працює Пауза.	Див. «Щоденне користування».
	На панелі керування виявлено плями води або жиру.	Очистіть панель керування.
Варильна панель вимикається після звукового сигналу. Коли ви вимикаєте варильну панель, то чуєте звуковий сигнал.	Ви чимось накрили одну або кілька сенсорних кнопок.	Приберіть сторонній предмет із сенсорних кнопок.
Варильна панель вимикається.	Сенсорна кнопка ① чимось накрита.	Приберіть сторонній предмет із сенсорної кнопки.

Несправність	Можлива причина	Вирішення
Не вмикається індикатор залишкового тепла.	Зона не нагрівається, тому що працює недовго або датчик пошкоджено.	Якщо зона нагрівання працює досить довго, але не нагрівається, зверніться до авторизованого сервісного центру.
Автоматичне нагрівання не працює.	Зона нагрівання гаряча.	Зачекайте, доки зона охолоне.
	Ви обрали максимальну температуру нагрівання.	Режим максимального нагрівання.
Не вдається ввімкнути зовнішнє кільце.		Спершу активуйте внутрішній контур, змінивши рівень нагрівання.
 На багатофункціональній зоні з'явилася темна ділянка.	Поява темної ділянки є нормою.	
Сенсорні кнопки нагріваються.	Посуд має занадто великий розмір або знаходиться надто близько до елементів керування.	За можливості ставте великий посуд на задні зони нагрівання.
При торканні сенсорних кнопок на панелі управління немає жодного звуку.	Звуки деактивовано.	Активуйте звуки. Див. «Щоденне користування».
На дисплеї відображається  .	Працює Захист духової шафи від дітей або Блокування.	Див. «Щоденне користування».
На дисплеї відображається  і число.	Помилка функціонування варильної поверхні.	Вимкніть варильну поверхню та ввімкніть її знову через 30 секунд. Якщо  загоряється знову, від'єднайте прилад від електромережі. Через 30 секунд знову підключіть його. Якщо проблема не зникає, зверніться до авторизованого сервісного центру.
Чути постійний звуковий сигнал.	Неправильне під'єднання до мережі електропостачання.	Від'єднайте варильну панель від електромережі. Зверніться до кваліфікованого електрика, щоб перевірити встановлення.
На дисплеї відображається  .	Відсутня друга фаза електроживлення.	Перевірте, щоб варильна поверхня була правильно під'єднана до мережі. Вийміть запобіжник, зачекайте хвилину і вставте запобіжник на місце.

## 8.2 Якщо ви не можете усунути проблему...

Якщо ви не можете усунути проблему, зверніться до закладу, де ви придбали прилад, або до служби технічної підтримки. Повідомте їм дані, наведені на паспортній таблиці. Також повідомте

тризначний буквенний код склокераміки (див. у кутку поверхні) і текст повідомлення про помилку, який відображається на дисплеї. Переконайтеся, що варильна поверхня використовувалася належним чином. Якщо ви неправильно користувалися приладом, візит майстра або продавця буде платним

навіть у гарантійний період. Інструкції щодо центру сервісного обслуговування та

умови гарантії описані в гарантійному буклеті.

## 9. ТЕХНІЧНІ ДАНІ

### 9.1 Табличка з технічними даними

Модель EHF96547SW  
Тип 60 HAD 56 AO

Сер. номер .....  
ELECTROLUX

НОМЕР ВИРОБУ (PNC) 949 596 303 03  
220-240 В 50-60 Гц

Вироблено в Німеччині  
7.1 kW



### 9.2 Специфікація зон нагрівання

Зона нагрівання	Номінальна потужність (макс. ступінь нагрівання) [Вт]	Діаметр зони нагрівання [мм]
Передня ліва	800 / 1600 / 2300	120 / 175 / 210
Задня ліва	1200	145
Передня права	1200	145
Задня права	1500 / 2400	170 / 265

Задля оптимальних результатів готування не використовуйте посуд, більший за діаметр зони нагрівання.

## 10. ЕНЕРГОЕФЕКТИВНІСТЬ

### 10.1 Інформація щодо виробу згідно з EU 66/2014 дійсна лише для ринку ЄС

Ідентифікатор моделі	EHF96547SW	
Тип варильної поверхні	Вбудована варильна поверхня	
Кількість зон нагрівання	4	
Технологія нагрівання	Електричний нагрівач	
Діаметр круглих зон нагрівання (Ø)	Передня ліва	21,0 см
	Задня ліва	14,5 см
	Передня права	14,5 см
Довжина (Д) і ширина (Ш) некруглої зони нагрівання	Задня права	Д 26,5 см Ш 17,0 см

Споживання електроенергії однією зоною нагрівання (EC electric cooking)	Передня ліва	194,9 Вт-год/кг
	Задня ліва	188,0 Вт-год/кг
	Передня права	188,0 Вт-год/кг
	Задня права	191,6 Вт-год/кг
Споживання електроенергії варильною поверхнею (EC electric hob)		190,6 Вт-год/кг

EN 60350-2 - Електричні побутові прилади для готування їжі. Частина 2: Варильні поверхні. Способи вимірювання продуктивності

## 10.2 Енергозбереження

Скористайтеся нижченаведеними порадами для щоденного енергозбереження.

- При нагріванні води використовуйте лише потрібну кількість.
- По можливості завжди накривайте посуд кришкою.

- Перед увімкненням зони нагрівання розмістіть на ній посуд.
- Діаметр дна посуду та зони нагрівання має бути однаковим.
- На менших зонах нагрівання розміщуйте менший посуд.
- Розміщуйте посуд безпосередньо в центрі зони нагрівання.
- Використовуйте залишкове тепло для підтримання страви теплою або розтоплення продуктів.

## 11. ОХОРОНА ДОВКІЛЛЯ

Здавайте на повторну переробку матеріали, позначені відповідним символом . Викидайте упаковку у відповідні контейнери для вторинної сировини. Допоможіть захистити навколишнє середовище та здоров'я інших людей і забезпечити вторинну переробку електричних і електронних

приладів. Не викидайте прилади, позначені відповідним символом , разом з іншим домашнім сміттям. Поверніть продукт до заводу із вторинної переробки у вашій місцевості або зверніться до місцевих муніципальних органів влади.

A series of 20 horizontal dotted lines spanning the width of the page, intended for writing or drawing.

CE EAC

867366746-A-182021

[electrolux.com](http://electrolux.com)